



# Ford

TRANSIT CONNECT



Go Further





Vizionar. Genijalan. Upečatljiv.  
Svako vozilo nosi njegov potpis.

*Henry Ford*



## Nove centrale

Ford Transit Connect napravljen je za teške poslove, ali istovremeno zadržava svoj privlačan izgled. Uz najmodernije motore koji štede gorivo i pametnu tehnologiju današnjem poslovanju pruža istinsku konkurentsku prednost.

## Snažan pogon

S pogonom iz izbora najnovijih Fordovih benzinskih EcoBoost i dizelskih Duratorq motora, Ford Transit Conect dizajniran je da radi naporno kao i vi. Kombinirajući snagu, izdržljivost i učinkovitost, Ford Transit Connect pravi je partner za vaše poslovanje.



### Benzinski ili dizelski? Obje smo opcije učinili jednako privlačnima.

#### 1.0 Ford EcoBoost benzinski motor

Uz turbopunjenje, izravno ubrizgavanje benzina i vremenski promjenjiv rad ventila, nagrađivani Fordovi motori EcoBoost pružaju istu učinkovitost kao i puno veći motori, no uz mnogo veće uštede goriva i manje količine ispušnih plinova.

#### 1.5 TDCi dizelski motor

Naši TDCi dizelski motori od 75 KS, 100 KS i 120 KS zadivljuju svojom rafiniranom snagom i vrhunskom učinkovitošću te nude nisku potrošnju goriva od 3,9 L/100 km i 103 g/km CO<sub>2</sub>. Na otvorenoj cesti ili izvan ceste, njihov savršen zakretni moment od neprocjenjive je vrijednosti na nagibima ili pri pretjecanju.



#### Kada rad postane užitek

Udobnost osobnog automobila i povišen položaj u vožnji čine Transit Connect opuštajućim i udobnim mjestom. Sjajan za vožnju, sjajan za boravak, s visoko kvalitetnim završnim detaljima, bez kompromitiranja svakodnevne praktičnosti.

#### Do tri sjedala sprijeda

Dvostruko sjedalo suvozača omogućuje da u kabini prema potrebi sjedi još jedna osoba. Središnje se sjedalo može i preklopiti kako bi nastala površina za pisanje, a kada se podigne otkriva se praktičan pretinac za odlaganje. (Standardno na modelima Trend Van i Sport)

Prikazano je vozilo Ford Transit Connect Trend (L1) s bojom karoserije Frozen White te Ford radio/CD reproduktorom i sustavom Ford SYNC 3 (opcija na modelima Trend i Sport, nije dostupno za Base i EConetic).

#### Fordov motor EcoBoost

Ford EcoBoost tehnologija pruža snagu velikog motora s potrošnjom goriva i emisijama malog automobila. Najnoviji ultraučinkoviti trocilindarski 1.0-litarski motor EcoBoost pruža impresivnih 100 KS, uz istovremenu kombiniranu potrošnju goriva od samo 5,6 L/100 km i emisije CO<sub>2</sub> od samo 129 g/km. (Samo stil karoserije Base i Trend Van)



#### Automatski mjenjač

TDCi dizelski motori od 100 KS i 120 KS dostupni su s automatskim mjenjačem sa šest brzina, što Transit Connect čini još lakšim i udobnijim za vožnju. (Opcija, samo na dizelskim modelima)





## Nosivost

U L1 kombiju ima mjesta za dvije europalette i predmete duljine 3 metra\*. Modeli L2 lako mogu prevoziti standardne ploče dimenzija 8' x 4' i predmete duljine 3,5 metra.

\*U vozilima opremljenima dvostrukim sjedalom suvozača.

Prikazano je vozilo Ford Transit Connect Trend (L2) s metalik bojom karoserije Moon dust Silver (opcija) i aluminijskim naplatcima od 16" (opcija).



### Osmišljen da traje. Testiran na otpornost

Kao i kod svih Ford Transit vozila, Transit Connectu izdržljivost je usadena u genetski kod. Nepopustljivi program testiranja jamči da je riječ o vozilu koje traje.



### 250.000 zatvaranja vrata

Više od 250.000 puta otvorili smo i zatvorili vrata i poklopac motornog prostora u uvjetima stvarnoga života da bismo bili sigurni kako vas nikada neće iznevjeriti.



### Pregrada s otvorom za teret

Zahvaljujući pametnom rješenju pregrade s otvorom za teret, u kombiju L1 možete prenositi premete duge do 3,0 metara. U modele L2 mogu stati predmeti dugi 3,5 metara. (Pregrada s otvorom za teret standardna je na modelima Trend i Sport)



## Zaštita

Sveobuhvatan raspon sigurnosnih značajki i značajki pomoći za vozača koristi najnovije tehnologije za zaštitu vozača, putnika i njihovih stvari.



### Sustav za praćenje voznog traka (sustav za upozorenja o praćenju voznog traka i pomoć pri zadržavanju vozila u prometnom traku)<sup>2)</sup>

Potreban je samo trenutak nepažnje da vozilo skrene iz traka tijekom vožnje autocestom. Upozorenje o praćenju voznog traka prepoznaje kada se približavate cestovnim oznakama bez uporabe pokazivača smjera i upozorava vas na to vibriranjem kola upravljača. Sustav za pomoć pri zadržavanju vozila u prometnom traku ispravlja vozilo prema traku u kojem ste se nalazili kako biste shvatili da morate poduzeti korektivnu radnju. (Opcija na modelima Trend i Sport)



### Aktivno zaustavljanje u gradskoj vožnji<sup>9)</sup>

U slučaju opasnosti od sudara u uvjetima spore vožnje, sustav automatskim kočenjem zaustavlja kombi te smanjuje mogućnost ili posljedice sudara automobila s vozilom koje se nalazi ispred. (Opcija, nije dostupno na seriji ECONetic)

### Fordov sustav za nadzor mrtvog kuta<sup>1)</sup>

Kada vam drugo vozilo - automobil, kombi ili kamion - dođe u mrtvi kut, sustav uključuje diskretno svjetlo upozorenja ugrađeno u retrovizor na vozačevim i suvozačevim vratima. (Dio opcijskog paketa sustava za praćenje voznog traka)



### Nadzor stabilnosti vozila pri opterećenju<sup>1)</sup>

Za prilagođavanje reakcije ESC sustava<sup>1)</sup> radi kompenzacije u slučaju praznog, djelomično natovarenog ili potpuno natovarenog vozila. (Standardno)

Prkazano je vozilo Ford Transit Connect Trend (L2) s običnom bojom karoserije Race Red.

### Sigurnost putnika

Zračni jastuci\* za vozača i suvozača s bočnim zračnim jastucima, zračnim jastucima za glavu i prsa smještenim u sjedalima te bočnim zračnim zavjesama<sup>1)</sup>. (Zračni jastuk za vozača dio je standardne opreme, svi ostali zračni jastuci su opcija)

\*Napomena: nikad ne postavljajte dječju sjedalicu okrenutu unatrag na suvozačevo sjedalo kad je Fordovo vozilo opremljeno zračnim jastukom za suvozača koji nije deaktiviran. Najsigurnije je mjesto za djecu odgovarajuće učvršćeno mjesto na stražnjem sjedalu.

### Kontrola zanošenja prikolice<sup>1)</sup>

Kada otkrije zanošenje prikolice, sustav smanjuje zakretni moment motora i aktivira kočenje na odgovarajućim kotačima radi zadržavanja kontrole; standardno sa svim Fordovim kukama za vuču. (Dio opcijskog paketa)

<sup>9)</sup>Koristi senzore.

<sup>1)</sup>Sigurnosna značajka.

<sup>2)</sup>Značajka pomoći vozaču.

<sup>1)</sup>Radi pri brzinama većim od 10 km/h.

### Senzori udaljenosti na prednjem i stražnjem dijelu vozila<sup>2)</sup>

Uz Ford Transit Connect više nećete morati zaobilaziti teže dostupna parkirna mjesta. Za lakše parkiranje i manevriranje, zvučno upozorenje pomaže da ocijenite udaljenost između prednjeg i stražnjeg dijela Vašeg automobila i prepreke. (Opcija, nije dostupno na modelima Kombi ili Double Cab-in-Van Base)

### Sigurnosna kamera

Nakon što odaberete stupanj za vožnju unatrag, prikaz stražnje kamere (opcija) automatski se pojavljuje na Fordovu dodirnom zaslonu u boji SYNC 3 od 6" (opcija na modelima Trend i Sport, nije dostupno na modelima Base ili ECONetic). Linije za označavanje na slici iz kamere označuju kamo vozilo ide i pomažu pri kretanju unatrag tijekom parkiranja ili priključivanja prikolice.

### Elektronička kontrola stabilnosti (ESC)<sup>1)</sup>

ESC<sup>1)</sup> vam pomaže zadržati kontrolu nad vozilom u ekstremnim uvjetima vožnje. Sustav osjeća odstupanja od zadane trase i nastoji zadržati vozilo na pravom putu automatskom regulacijom kočenja i snage motora. (Standardno)

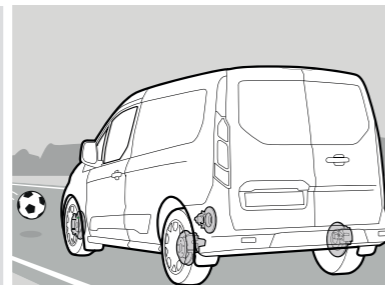

### Pomoć pri naglom kočenju<sup>1)</sup>

Prepoznaje situacije naglog kočenja i povećava tlak u kočnom sustavu kako bi omogućio optimalnu snagu zaustavljanja. (Standardno)

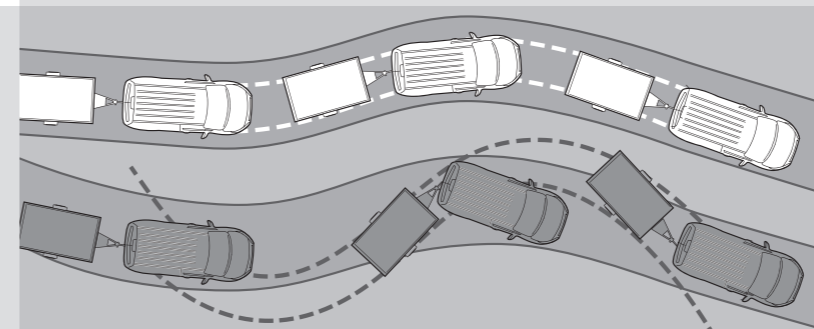



## Sastanak uprave

Ford Transit Connect dolazi s mnoštvom korisnih značajki koje će vam barem malo olakšati život za najpovezaniji doživljaj i užitek vožnje.

Prikazano je vozilo Ford Transit Connect Trend (L2) s unutrašnjosti u boji Charcoal Black i Ford DAB radio/CD reproduktorom sa sustavom Ford SYNC 3. (Opcija za Trend i Sport, nije dostupno za Base ili ECONetic)



### Ford SYNC 3 s glasovnim upravljanjem i dodirnim zaslonom od 6"

Novi Ford SYNC 3 s glasovnim upravljanjem i dodirnim zaslonom od 6" omogućuje vam upravljanje audiosustavom, satelitskom navigacijom<sup>o</sup>, unutrašnjom klimom i, naravno, vašim povezanim telefonom – sve s pomoću nevjerojatno jednostavnih glasovnih naredbi. Intuitivan dodirni zaslon u boji od 6" može se povezati s vašim aplikacijama za pametne telefone s pomoću aplikacija AppLink, Apple CarPlay i Android Auto, što vam omogućuje da konfigurirate svoj početni zaslon upravo onako kako to želite. A zahvaljujući značajki pomoći u nuždi\* putnici mogu uputiti hitan poziv da hitnim službama jave lokaciju vozila na vlastitom jeziku. (Opcija na modelima Trend i Sport, nije dostupno na modelima Base ili ECONetic)

<sup>o</sup>Satelitska navigacija opcija je na modelima Trend i Sport, ali nije dostupna na modelima Base ili ECONetic.

\*Fordova pomoć u nuždi djeluje u više od 40 europskih država. Ta značajka radi u kombinaciji s kompatibilnim povezanim mobilnim telefonom koji je s vama u trenutku nezgode te se uključuje nakon aktiviranja zračnog jastuka ili kad senzor za otkrivanje sudara deaktivira pumpu za gorivo. SYNC AppLink i pomoć u nuždi ne podržavaju sve europske jezike. Najnovije informacije potražite na web mjestu vašeg lokalnog Ford dobavljača.

**Napomena:** Potpuna integracija sustava SYNC 3 s pametnim telefonom dostupna je samo za iPhone 5/Android 5.0 (Lollipop) ili novije. Za neke je funkcije sustava SYNC 3 potrebna podatkovna veza, stoga će se naplatiti troškovi za mobilni internet. Da biste saznali jesu li na vašem tržištu dostupne aplikacije Apple CarPlay i Android Auto, provjerite službena web mjesta Apple CarPlay i Android Auto radi najnovijih informacija.

<sup>o</sup>Značajka pomoći vozača.



### Klimatizacija s elektroničkim automatskim upravljanjem temperaturom u dvije zone (DEATC)

Moguće je odvojeno ugađanje za vozača i suvozača, s razlikom od najviše 4° između jedne i druge strane. (Opcija na modelu Trend, standardno na modelu Sport, nije dostupno na modelima Base, ECONetic ili Double Cab-in-Van)



### Središnja konzola s pretincem za odlaganje koji uključuje točku napajanja i USB utičnicu

Otvorena središnja konzola s utičnicom za napajanje od 12 volti, USB utičnicom s punjenjem, dvama držačima za šalice i prostorima za odlaganje predviđenim za kartu veličine A4. (Dio opcijskog paketa za Base i ECONetic, standardno na modelima Trend i Sport, nije dostupno na modelima Double Cab-in-Van ili Kombi)



### Tempomat s prilagodljivim ograničenjem brzine

I najdulju vožnju čini opuštenom. Jednostavno postavite željenu brzinu koju će sustav održavati dok se ne deaktivira pritiskom tipke na obruču upravljača ili pritiskom papučice spojke ili kočnice. **Prilagodljivo ograničenje brzine<sup>2)</sup>** omogućuje vam da postavite maksimalnu brzinu u rasponu od 20 km/h do 110 km/h te vas sprječava da nenamjerno premašite svoju željenu brzinu. (Standardno za Sport, opcija za druge serije)



## Poslovni plan

Tehnologija Ford EONetic u kombinaciji s učinkovitom aerodinamičnošću rezultirala je nevjerojatnom uštedom goriva u cijelom rasponu vozila. Iznenađujuće ekonomična primjerena učinkovitost proizašla iz iskustva.



### Ford EONetic tehnologija

- Fordovi Duratorq TDCi napredni dizelski motori – omogućuju izrazito malu potrošnju goriva i niske emisije CO<sub>2</sub>
- Fordovo automatsko pokretanje-zaustavljanje
- Fordovo Pametno obnavljajuće punjenje
- Indikator za mjenjač
- Fordov sustav kontrole akumulatora – produžuje vijek trajanja akumulatora, smanjuje potrošnju goriva i jamči trenutnu spremnost za vožnju
- Ograničivač brzine
- Kontrola ubrzanja
- Eco način rada



Dugi servisni intervali do 30.000 km (ili 1 godina) dodatno smanjuju tekuće troškove.

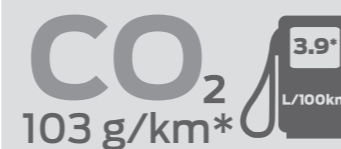

\*Kombinirana potrošnja goriva i emisija CO<sub>2</sub> za kombi L1 (N1) s TDCi motorom 1.5 Duratorq od 100 KS, sustavom automatskog pokretanja i zaustavljanja te ograničenjem brzine do 110 km/h.



#### Kontrola ubrzanja

Jedinstvena kalibracija motora ograničava ubrzanje i pridonosi smanjenju potrošnje goriva kad je vozilo pod blagim opterećenjem. (Standardno na modelu EONetic)

#### Auto-Start-Stop

Podaci najnovijih Fordovih ispitivanja pokazuju da sustav automatskog pokretanja i zaustavljanja može znatno smanjiti potrošnju goriva i emisije CO<sub>2</sub> uz česta zaustavljanja u gustom prometu i u mješovitim uvjetima vožnje. (Standardno na modelima EONetic, Sport i benzinskim modelima te dio opcijskog paketa na modelima Base i Trend. Automatsko pokretanje i zaustavljanje dostupno je kao opcija na dizelskim vozilima, ovisno o odabranome modelu)







#### Funkcija podijelnog sklapanja

U modelu Transit Connect Kombi sklopiva sjedala u drugom redu djeljiva su 60/40, dok su sjedala u trećem redu djeljiva 50/50 za još veću raznovrsnost.



#### Savršeno za dugačke ili nezgrapne terete

Uz sklopiva sjedala u drugom i trećem redu te sklopivo sjedalo suvozača, dostupno je dovoljno lako prilagodljivog prostora čak i za dugačke ili nezgrapne terete.



#### Prostor za sve i svakoga

Dostupan uz izbor duljina međuosovinskog razmaka i pet ili sedam udobnih sjedala, prostrani Transit Connect Kombi spreman je za svaki izazov.

#### Stražnja sjedala sklapaju se za povećanje teretnog prostora

Sjedala u drugom i trećem redu sklapaju se, a mrežasta se pregrada može pomaknuti za zaštitu putnika i tereta.

## Ravnoteža između posla i slobodnog vremena

Za posao, razonodu ili kombinaciju jednog i drugog, bogat i raznovrstan raspon modela Transit Connect Kombi nudi pametnu ravnotežu između fleksibilnih, udobnih sjedala i robusne konstrukcije.

#### Dizajniran i izrađen za životne izazove

Uz lako prilagodljive konfiguracije sjedala Transit Connect Kombi možete prilagoditi svojim promjenjivim potrebama.

#### Snaga gospodarskog vozila, iznenađujuća udobnost

Prostrana unutrašnjost modela Transit Connect Kombi iznenađujuće je udobna, sa sjedalima koja pružaju dobru potporu i dovoljno prostora za svakoga. Nasloni sjedala u trećem redu čak se mogu nagnuti za dodatnu udobnost.

#### Fleksibilan i izdržljiv dizajn sjedala

Transit Connect Kombi pomiče granice prilagodljivosti. Sjedala u drugom i trećem redu pojedinačno su sklopiva, čime se nudi mogućnosti razmještaja putnika i tereta. Usto se u seriji Trend suvozačevo sjedalo može sklopiti prema naprijed da bi se dobila praktična ravna površina ili prostor za teret.

#### Iskoristite prednosti obaju namjena

Uz klizna vrata širokog otvora i velika ostakljena podizna vrata lako je pristupiti udobnoj unutrašnjosti modela Transit Connect Kombi, bilo da prevozite putnike, teret ili kombinaciju jednog i drugog.

#### Čvrsti materijali za najzahtjevnije terete

Sofisticirana, otporna tkanina sjedala i izdržljiva unutarnja presvlaka osiguravaju da Transit Connect Kombi godinama zadrži svoj dobar izgled.





### Transit Connect L1

Model L1 može prevoziti dvije europalette i predmete duge 3 metra (kada se upotrebljava pregrada s otvorom za teret i dvostruko sjedalo suvozača). Kabina prilagođena vozaču pruža visoke razine za slaganje tereta i funkcionalnost.

2.9  
cu.m



### Transit Connect L2

U model L2 mogu se smjestiti predmeti duljine do 3,5 metara (kada se upotrebljava pregrada s otvorom za teret i dvostruko sjedalo suvozača), a iza pregrade nalazi se prostor za odlaganje ploče dimenzija 8'x4'.

3.6  
cu.m



### Transit Connect DCiV/Kombi L1 s 5 sjedala

Kombi pruža visoku razinu prilagodljivosti između tovarnog prostora i smještaja putnika. Pametna sjedala u drugom redu djeljiva su 60/40. Nasloni sjedala preklapaju se do kraja u vodoravan položaj i cijelo se sjedalo može pomaknuti prema naprijed ili čak i u potpunosti izvaditi kako bi se omogućila maksimalna iskoristivost prostora za teret.

1,2 m<sup>3</sup> DCiV\*  
2,2 m<sup>3</sup> Kombi\*\*



### Transit Connect DCiV/Kombi L2 s 5 sjedala

Modeli Kombi idealni su u slučajevima kada je tijekom tjedna nužno vozilo koje je kombi, ali vikendima služi za prijevoz putnika. Na verzijama Kombi L2 drugi red sjedala preklapa se do kraja i pomiče prema naprijed i u prostor za noge kako bi se omogućio dodatni ravni tovarni prostor.

1,6 m<sup>3</sup> DCiV\*  
2,8 m<sup>3</sup> Kombi\*\*

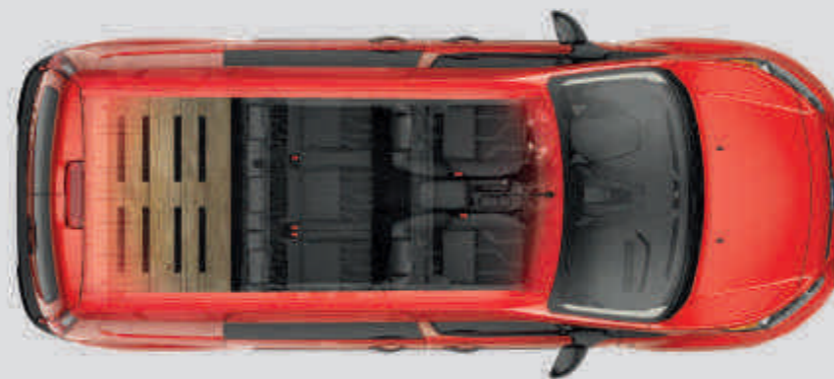

### Transit Connect Kombi L2 sa 7 sjedala

Na L2 modelima sa 7 sjedala treći red sjedala djeljiv je 50/50 i također se preklapa do kraja – mogu se čak i opružiti. Ugrađeni pokrov štiti sjedala kada su preključena, a prekriva i stražnji dio sjedala u drugom redu.

2.6  
cu.m\*\*



\*Prikazan je teretni prostor modela DCiV s postavljenom pregradom drugog reda.

\*\*Prikazan je teretni prostor modela Kombi sa sklopljenim sjedalima u drugom redu (L1) i trećem redu (L2).



### Fleksibilno sjedalo suvozača

Središnje se sjedalo može i preklopiti kako bi nastala površina za pisanje, a kada se podigne otkriva se pretinac za odlaganje. Vanjsko se sjedalo može rasklopiti unatrag (kino sjedalo) kako bi se omogućio prijevoz visokih tereta i kutija u prostoru suvozača sprijeda. (Standardno na modelima Trend Van i Sport)



### Pregrada za teret dimenzija 8'x4'

Model L2 može prevoziti materijale u pločama dimenzija 8'x4' oslonjene na posebno izrađenu pregradu uz upotrebu unaprijed napravljenih nazupčenja i pričvršnih traka za pričvršćenje ploča. Trake se mogu pričvrstiti na pregradu i stražnji dio poda tovarnog prostora.



### Pomična pregrada

Odvaja teretni prostor i prostor za putnike, uz izbor konfiguracija koje odgovaraju putnicima ili za povećanje teretnog prostora. (Standardno na modelima Base, Trend Kombi i Double Cab-in-Van)





Sustav nadopune goriva bez čepa Ford Easy-Fuel.



# Base

L1 Van · L2 Van · L1 DCiV · L2 DCiV · L1 Kombi · L2 Kombi

Slika gore Ford Transit Connect Base s metalik bojom karoserije Magnetic (opcija).

## Ključne značajke vanjštine

- Čelični naplatci od 16"
- Retrovizori s eliminatorom mrtvog kuta
- Utovarna vrata na strani rubnika
- Sustav nadopune goriva bez čepa Ford Easy Fuel
- Daljinsko centralno zaključavanje

## Ključne značajke unutrašnjosti

- Električni podizači prednjih stakala s podizanjem/zatvaranjem stakla vozača jednim pritiskom
- Prilagođavanje kola upravljača po visini i dubini
- Putno računalo
- 12-voltna točka napajanja AUX
- Dvostruki držači za šalice
- Pretinac za odlaganje na instrumentnoj ploči
- Kuke za učvršćivanje tereta u skladu s DIN normom
- Pregrada od čelika po cijeloj širini u skladu s DIN normom
- Nadglavni pretinac

## Dostupni opcijski paketi:

### Motori

- 1.0 Ford EcoBoost 100 KS (74 kW) – Van
- 1.5 Duratorq TDCi 75 KS (55 kW) – Van/DCiV/Kombi
- 1.5 Duratorq TDCi 100 KS (74 kW) – Van/DCiV/Kombi
- 1.5 Duratorq TDCi ECONetic 100 KS (74 kW) – Van
- 1.5 Duratorq TDCi 120 KS (88 kW) – Van/DCiV/Kombi







Električno grijani retrovizori na vratima



# Trend

L1 Van · L2 Van · L1 DCiV · L2 DCiV · L1 Kombi · L2 Kombi

Slika gore Ford Transit Connect Trend s običnom bojom karoserije Race Red.

## Dodatne vanjske značajke za Base

- 16" čelični kotači s punim poklopcima kotača
- Prednji odbojnik u boji karoserije
- Prednja svjetla za maglu
- Električno upravljiva i grijana zrcala na vratima

## Dodatne značajke unutrašnjosti za Base

- MyConnection radio, daljinsko upravljanje, USB s funkcijom MP3, 2 zvučnika
- Ručni klimatizacijski uređaj
- Prednje stropno svjetlo s dva svjetla za čitanje karata
- Fleksibilno dvostruko sjedalo suvozača (standardno na modelu Van Trend)
- Pregrada s otvorom za teret (samo Van)
- Nosač naočala na strani vozača (samo za verziju Kombi)

## Dostupni opsijski paketi:

- Jednostruko sjedalo suvozača

## Motori

- 1.0 Ford EcoBoost 100 KS (74 kW) – Van
- 1.5 Duratorq TDCi 75 KS (55 kW) – Van/DCiV
- 1.5 Duratorq TDCi 100 KS (74 kW) – Van/DCiV/Kombi
- 1.5 Duratorq TDCi ECONetic 100 KS (74 kW) – Van
- 1.5 Duratorq TDCi 120 KS (88 kW) – Van/DCiV/Kombi







5-kračni aluminijski naplatak od 16".



# Sport

L1 Van · L2 Van

Slika gore Ford Transit Connect Sport s metalik bojom karoserije Deep Impact Blue (opcija).

## Dodatne vanjske značajke za model Trend

- 5-kračni aluminijski naplatci od 16" s blokadom matica kotača
- Stražnji odbojnik, bočni ukrasni dijelovi, ručke na vratima i zrcala na vratima u boji karoserije
- Prednje i stražnje zaštitne obloge odbojnika
- Pribor za sportsku crtu, sprijeda
- Stražnji senzori za pomoć pri parkiranju
- Automatska prednja svjetla i brisači sa sensorima za kišu
- Prednja svjetla za maglu sa statičnim osvjetljenjem u zavojima
- Aluminijski krovni nosači
- Kromirana traka na prednjoj gornjoj masci
- Kromirani okvir prednjih svjetala
- Quickclear grijano vjetrobransko staklo

## Dodatne značajke unutrašnjosti za model Trend

- Radio/CD, zaslon od 3,5", Ford SYNC, Bluetooth® i glasovno upravljanje
- Klimatizacija s elektroničkim automatskim upravljanjem temperaturom u dvije zone (DEATC)
- Ručke na vratima s kromiranim završnim slojem
- 4-kračni obruč upravljača obložen kožom

## Raspoloživi opcijski paketi:

### Motor

1.5 Duratorq TDCI 120 KS (88 kW) – Van





### ClimAir®+ usmjerivači zraka

Smanjuje turbulenciju i buku za ugodniju vožnju uz spuštenu stakla, čak i kada kiši. (Dodatna oprema)

### Osnovni krovni nosači, sa zaključavanjem

Krovni nosač osnova je na koju se pričvršćuje različita oprema za krovni prijenos. Krovni nosač može se proširiti četvrtom prečkom za modele L2. (Dodatna oprema)

### Stražnje ljestve

Za lak pristup krovnom prostoru. (Opcija i dodatna oprema)



## Veća raznovrsnost

Rješenja za pohranu stvari, dodatna zaštita i veća raznovrsnost dostupni su za Transit Connect.

+ Stavka pokrivena jamstvom dobavljača treće strane, pojedinosti pogledajte na zadnjoj stranici.  
Za više dodatne opreme za svoj Transit Connect posjetite [www.ford-dodatnaoprema.com.hr](http://www.ford-dodatnaoprema.com.hr).  
Za asortiman Fordovih artikala – od odjeće do stilskih proizvoda i maketa automobila – posjetite [www.fordlifestylecollection.com](http://www.fordlifestylecollection.com)



### Zaštitna rešetka stražnjeg prozora

Rešetka se pričvršćuje na unutarnju stranu stražnjih stakala radi povećane sigurnosti bez ometanja pogleda unatrag. (Opcija i dodatna oprema)



### Zaštitni gumeni nastavci blatobrana

Konturirani zaštitni gumeni nastavci blatobrana pomažu u održavanju vašeg Forda Transit Connect čistim smanjujući prskanje s ceste i udarce kamenčića. Dostupno kao kompleti za postavljanje sprijeda i straga. (Opcija i dodatna oprema)

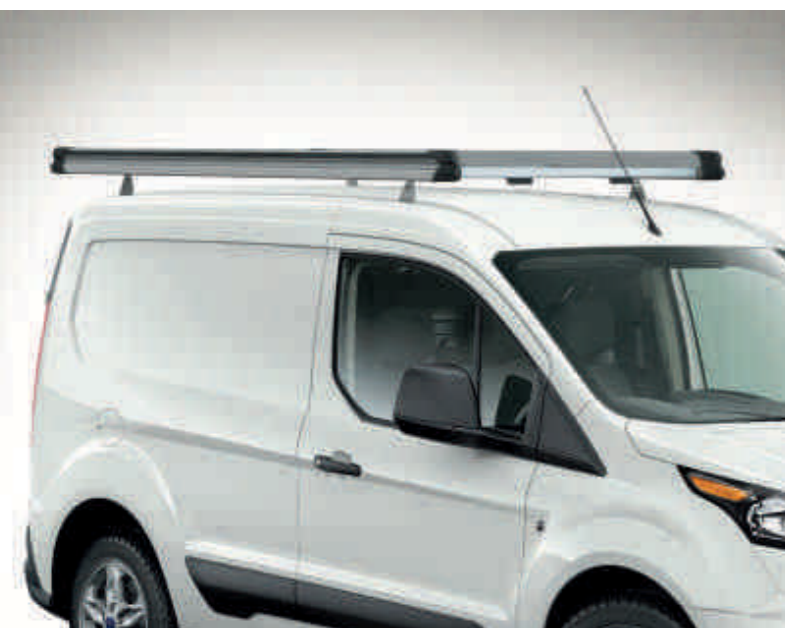

### Q-Top® (Q-Tech) krovna galerija

Lagana aluminijska konstrukcija omogućuje prijevoz dodatnog tereta\*. Idealna je za prijevoz velikih, dugačkih ili glomaznih predmeta i pruža vam veću fleksibilnost u svakodnevnom poslu. Dostupna je i s ljestvama s valjkom na stražnjem kraju za jednostavan utovar. (Dodatna oprema)



### Kuka za vuču, stalno ugrađena ili rasklopiva

Za posebne zahtjeve prijevoza veće količine tereta, kuka može vući i do 1.300 kg\*, ovisno o motoru. Dostupna je i rasklopiva kuka za vuču koja se može ukloniti kada nije u uporabi. (Opcija i dodatna oprema)

\*Kapacitet vuče i opterećenja ovisi o motoru i seriji vozila; pogledajte masu vozila i specifikacije opterećenja.



### Osram® LED dnevna svjetla i svjetla za maglu

U bilo kojim uvjetima osvjetljenja funkcija kombiniranih svjetala za maglu i dnevnih svjetala te energetske učinkovite LED tehnologija osiguravaju da budete vidljivi drugim vozačima i pješacima. (Dodatna oprema)



### Podne prostirke za sve vremenske uvjete

Podne prostirke za sve vremenske uvjete skrojene su tako da savršeno odgovaraju automobilu i štite ga od prljavštine i vlage. Prednje prostirke sigurno se pričvršćuju za podnicu vozila, pa ne mogu skliznuti i ometati hod papučica. (Dostupno kao opcija i dodatna oprema)



# Iskoristite prednosti svojeg novog Forda

Želimo vam pomoći da iskoristite prednosti svojeg novog Forda. Da biste to učinili, morate znati za kakvo je opterećenje previđen u pogledu korisne nosivosti i volumena tereta. Vaš zastupnik Fordovih gospodarskih vozila može vam dati stručni savjet o važnim aspektima specifikacija i pomoći vam da pronađete dostavno vozilo koje odgovara vašem budžetu i poslovnim potrebama.

**Ford Transit Connect dizajniran je za prijevoz tereta – i to u velikoj količini.**

Odabir novog dostavnog vozila važna je odluka za koju treba razmotriti mnoge čimbenike. Dok su neki aspekti, kao što su odabir najprikladnijeg izvedenog modela, identificiranje primarne namjenske uporabe i utvrđivanje veličine teretnog prostora, relativno jednostavni, drugi su, kao što je izračun korisne nosivosti, složeniji.

**Korisna nosivost**

Kako biste izračunali korisnu nosivost, morate znati dvije stvari: bruto masu vozila (GVM) i masu praznog vozila.

**Bruto masa vozila (GVM)**

GVM je maksimalna dopuštena težina natovarenog vozila spremnog za put – to uključuje težinu samog vozila, dodataka, vozača i putnika (pretpostavljajući standardnu težinu u branši od 75 kg po osobi), tekućina, spremnika goriva napunjenog 90 % (1 litra dizelskog goriva = približno 0,85 kg), opcijske opreme i opreme dodane nakon prodaje te tereta.

**Masa praznog vozila**

Masa praznog vozila težina je vozila serije Base sa standardnim specifikacijama, što uključuje tekućine i spremnik goriva napunjen 90 %, ali bez vozača, putnika ili tereta. Ako namjeravate opteretiti vozilo približno njegovoj maksimalnoj nosivosti, preporučuje se da iznosu mase praznog vozila pribrojite marginu pogreške od 5 % mase praznog vozila prije izračuna korisne nosivosti da biste izbjegli rizik od preopterećenja.

**Korisna nosivost** razlika je tih dviju vrijednosti.

**Bruto masa vozila minus masa praznog vozila = korisna nosivost**

Kako bismo vam pomogli da odaberete pravo vozilo u skladu s vašim potrebama, evo detaljnijih objašnjenja o čimbenicima koji mogu utjecati na korisnu nosivost vozila. Oni među ostalim uključuju:

Ako je korisna nosivost od presudnog značaja za vaše poslovanje ili planirate prevoziti teret jednak ili približan maksimalnoj nosivosti vozila, vaš zastupnik Fordovih gospodarskih vozila može vam pomoći. Na temelju svojeg stručnog iskustva i znanja može vam dati savjet o točnim specifikacijama vozila potrebnim za zadovoljavanje vaših posebnih poslovnih potreba.

**Konfigurirajte svoj kombi da odgovara vašem poslovanju**

Fordova gospodarska vozila dostupna su uz velik izbor standardnih i opcionalnih značajki. Vaš zastupnik Fordovih gospodarskih vozila može vam pomoći utvrditi odgovarajuće značajke vozila za vaše posebne poslovne potrebe, uključujući tehničke stavke za naknadno opremanje specijaliziranom opremom ili konverziju.

## Mase i opterećenja

																		Potrošnja goriva u litrama/100km <sup>90</sup>				
	Gorivo	Mjenjač	Ukupna korisna nosivost (kg) <sup>90</sup>	Bruto masa vozila (kg)	Masa praznog vozila (kg) <sup>91</sup>	Težina na prednjoj osovini (kg)	Masa praznog vozila na prednjoj osovini (kg)	Težina na stražnjoj osovini (kg)	Masa praznog vozila na stražnjoj osovini (kg)	Prijenosni omjer osovine	Maks. GTM (kg)	Ploča prikolice (kg) s kočnicama (bez kočnica)	CO <sub>2</sub> <sup>90</sup>	U gradu	Izvan grada	Kombinirana vožnja						
200 L1 Transit Connect																						
1.0 Ford EcoBoost (100 KS (74 kW)) (s Auto-Start-Stop)	Benzinski motor	Ručni mjenjač sa 6 stupnjeva	580	1960	1380	1125	805	1050	575	4,27	2880	1200/695	129	6,4	5,1	5,6						
1.5 TDCi (75 KS (55 kW)) (bez Auto-Start-Stop)	Dizelski motor	Ručni mjenjač sa 5 stupnjeva	582	2005	1423	1125	823	1050	600	3,56	2905	1200/720	120	5,2	4,3	4,6						
1,5 TDCi (75 KS (55 kW)) (s automatskim pokretanjem i zaustavljanjem)	Dizelski motor	Ručni mjenjač sa 5 stupnjeva	572	2005	1433	1125	828	1050	605	3,56	2905	1200/720	111	4,5	4,1	4,3						
1,5 TDCi ECOnetic (100 KS (74 kW)) (s Auto-Start-Stop)	Dizelski motor	Ručni mjenjač sa 5 stupnjeva	648	2015	1367	1125	822	1050	545	3,41	–	–	109	4,5	4,0	4,2						
1,5 TDCi ECOnetic (100 KS (74 kW)) (s Auto-Start-Stop i ograničenjem brzine od 100 km/h)	Dizelski motor	Ručni mjenjač sa 5 stupnjeva	648	2015	1367	1125	822	1050	545	3,41	–	–	103	4,5	3,7	3,9						
1,5 TDCi (100 KS (74 kW)) (bez automatskog pokretanja i zaustavljanja)	Dizelski motor	Ručni mjenjač sa 5 stupnjeva	582	2005	1423	1125	823	1050	600	3,56	3155	1300/720	124	5,4	4,4	4,8						
1,5 TDCi (100 KS (74 kW)) (s automatskim pokretanjem i zaustavljanjem)	Dizelski motor	Ručni mjenjač sa 5 stupnjeva	572	2005	1433	1125	828	1050	605	3,56	3155	1300/720	115	4,8	4,3	4,4						
1,5 TDCi (100 KS (74 kW)) (s automatskim pokretanjem i zaustavljanjem)	Dizelski motor	Automatski mjenjač sa 6 stupnjeva	564	2005	1441	1125	842	1050	599	3,41	3165	1300/725	129	5,4	4,7	5,0						
1,5 TDCi (120 KS (88 kW)) (s automatskim pokretanjem i zaustavljanjem)	Dizelski motor	Automatski mjenjač sa 6 stupnjeva	599	2040	1441	1125	850	1050	591	4,53	2940	1200/725	129	5,4	4,7	5,0						
1,5 TDCi (120 KS (88 kW)) (s automatskim pokretanjem i zaustavljanjem)	Dizelski motor	Ručni mjenjač sa 6 stupnjeva	587	2005	1418	1125	821	1050	597	3,61	2925	1200/715	119	4,9	4,4	4,6						

## Mase i opterećenja

																						Potrošnja goriva u litrama/100km <sup>90</sup>
	Gorivo	Mjenjač	Ukupna korisna nosivost (kg) <sup>90</sup>	Bruto masa vozila (kg)	Masa praznog vozila (kg) <sup>91</sup>	Težina na prednjoj osovini (kg)	Masa praznog vozila na prednjoj osovini (kg)	Težina na stražnjoj osovini (kg)	Masa praznog vozila na stražnjoj osovini (kg)	Prijenosni omjer osovine	Maks. GTM (kg)	Ploča prikolice (kg) s kočnicama (bez kočnica)	CO <sub>2</sub> <sup>90</sup>	U gradu	Izvan grada	Kombinirana vožnja						
220 L1 Transit Connect High Payload																						
1.5 TDCi (75 KS (55 kW)) (bez Auto-Start-Stop)	Dizelski motor	Ručni mjenjač sa 5 stupnjeva	787	2215	1428	1125	823	1250	605	3,56	2915	1200/725	120	5,2	4,3	4,6						
1,5 TDCi (75 KS (55 kW)) (s automatskim pokretanjem i zaustavljanjem)	Dizelski motor	Ručni mjenjač sa 5 stupnjeva	777	2215	1438	1125	828	1250	610	3,56	2915	1200/725	111	4,5	4,1	4,3						
1,5 TDCi (100 KS (74 kW)) (bez automatskog pokretanja i zaustavljanja)	Dizelski motor	Ručni mjenjač sa 5 stupnjeva	790	2215	1425	1125	821	1250	604	3,56	3165	1300/720	124	5,4	4,4	4,8						
1,5 TDCi (100 KS (74 kW)) (s automatskim pokretanjem i zaustavljanjem)	Dizelski motor	Ručni mjenjač sa 5 stupnjeva	780	2215	1435	1125	826	1250	609	3,56	3165	1300/720	115	4,8	4,3	4,4						
1,5 TDCi (100 KS (74 kW)) (s automatskim pokretanjem i zaustavljanjem)	Dizelski motor	Automatski mjenjač sa 6 stupnjeva	764	2215	1451	1125	847	1250	604	3,41	3165	1300/730	129	5,4	4,7	5,0						
1,5 TDCi (120 KS (88 kW)) (s automatskim pokretanjem i zaustavljanjem)	Dizelski motor	Automatski mjenjač sa 6 stupnjeva	764	2215	1451	1125	847	1250	604	4,53	3165	1300/730	129	5,4	4,7	5,0						
1,5 TDCi (120 KS (88 kW)) (s automatskim pokretanjem i zaustavljanjem)	Dizelski motor	Ručni mjenjač sa 6 stupnjeva	792	2220	1428	1125	826	1250	602	3,61	2925	1200/720	119	4,9	4,4	4,6						
220 L1 Transit Kombi																						
1.5 TDCi (75 KS (55 kW)) (bez Auto-Start-Stop)	Dizelski motor	Ručni mjenjač sa 5 stupnjeva	781	2220	1439	1125	826	1250	613	3,56	3145	1200/745	120	5,2	4,3	4,6						
1,5 TDCi (75 KS (55 kW)) (s automatskim pokretanjem i zaustavljanjem)	Dizelski motor	Ručni mjenjač sa 5 stupnjeva	771	2220	1449	1125	831	1250	618	3,56	3145	1200/745	111	4,5	4,1	4,3						
1,5 TDCi (100 KS (74 kW)) (bez automatskog pokretanja i zaustavljanja)	Dizelski motor	Ručni mjenjač sa 5 stupnjeva	719	2220	1501	1125	862	1250	639	3,56	3170	1200/750	124	5,4	4,4	4,8						
1,5 TDCi (100 KS (74 kW)) (s automatskim pokretanjem i zaustavljanjem)	Dizelski motor	Ručni mjenjač sa 5 stupnjeva	709	2220	1511	1125	867	1250	644	3,56	3170	1200/750	115	4,8	4,3	4,4						
1,5 TDCi (100 KS (74 kW)) (s automatskim pokretanjem i zaustavljanjem)	Dizelski motor	Automatski mjenjač sa 6 stupnjeva	689	2220	1531	1125	896	1250	635	3,41	3165	1300/750	133	5,6	4,8	5,1						
1,5 TDCi (120 KS (88 kW)) (s automatskim pokretanjem i zaustavljanjem)	Dizelski motor	Automatski mjenjač sa 6 stupnjeva	689	2220	1531	1125	896	1250	635	4,53	3165	1300/750	129	5,4	4,7	5,0						
1,5 TDCi (120 KS (88 kW)) (s automatskim pokretanjem i zaustavljanjem)	Dizelski motor	Ručni mjenjač sa 6 stupnjeva	779	2300	1521	1175	853	1275	668	3,61	3145	1186/750	119	4,9	4,4	4,6						
210 L2 Transit Connect Base																						
1.0 Ford EcoBoost (100 KS (74 kW)) (s Auto-Start-Stop)	Benzinski motor	Ručni mjenjač sa 6 stupnjeva	694	2085	1391	1175	808	1125	583	4,27	2920	1200/720	129	6,4	5,1	5,6						
1,5 TDCi (75 KS (55 kW)) (bez Auto-Start-Stop)	Dizelski motor	Ručni mjenjač sa 5 stupnjeva	691	2125	1434	1175	854	1125	580	3,56	2925	1200/740	124	5,4	4,4	4,8						
1,5 TDCi (75 KS (55 kW)) (s Auto-Start-Stop)	Dizelski motor	Ručni mjenjač sa 5 stupnjeva	681	2125	1444	1175	859	1125	585	3,56	2925	1200/740	115	4,8	4,3	4,4						
1,5 TDCi ECOnetic (100 KS (74 kW)) (s Auto-Start-Stop)	Dizelski motor	Ručni mjenjač sa 5 stupnjeva	704	2125	1421	1175	866	1125	555	3,41	–	–	109	4,5	4,0	4,2						
1,5 TDCi ECOnetic (100 KS (74 kW)) (s Auto-Start-Stop i ograničenjem brzine od 110 km/h)	Dizelski motor	Ručni mjenjač sa 5 stupnjeva	704	2125	1421	1175	866	1125	555	3,41	–	–	103	4,5	3,7	3,9						
1,5 TDCi (100 KS (74 kW)) (bez automatskog pokretanja i zaustavljanja)	Dizelski motor	Ručni mjenjač sa 5 stupnjeva	700	2125	1425	1175	846	1125	579	3,56	3175	1300/740	124	5,4	4,4	4,8						
1,5 TDCi (100 KS (74 kW)) (s automatskim pokretanjem i zaustavljanjem)	Dizelski motor	Ručni mjenjač sa 5 stupnjeva	690	2125	1435	1175	851	1125	584	3,56	3175	1300/740	115	4,8	4,3	4,4						
1,5 TDCi (100 KS (74 kW)) (s automatskim pokretanjem i zaustavljanjem)	Dizelski motor	Automatski mjenjač sa 6 stupnjeva	673	2125	1452	1175	873	1125	579	3,41	3165	1300/750	129	5,4	4,7	5,0						
1,5 TDCi (120 KS (88 kW)) (s automatskim pokretanjem i zaustavljanjem)	Dizelski motor	Automatski mjenjač sa 6 stupnjeva	673	2125	1452	1175	873	1125	579	4,53	3165	1300/750	129	5,4	4,7	5,0						
1,5 TDCi (120 KS (88 kW)) (s automatskim pokretanjem i zaustavljanjem)	Dizelski motor	Ručni mjenjač sa 6 stupnjeva	705	2135	1430	1175	852	1125	578	3,61	2955	1200/740	119	4,9	4,4	4,6						
240 L2 Transit Connect High Payload																						
1,5 TDCi (100 KS (74 kW)) (bez automatskog pokretanja i zaustavljanja)	Dizelski motor	Ručni mjenjač sa 5 stupnjeva	988	2395	1407	1225	844	1355	563	3,56	3195	1200/740	124	5,4	4,4	4,8						
1,5 TDCi (100 KS (74 kW)) (s automatskim pokretanjem i zaustavljanjem)	Dizelski motor	Ručni mjenjač sa 5 stupnjeva	978	2395	1417	1225	849	1355	568	3,56	3195	1200/740	115	4,8	4,3	4,4						



## Mase i opterećenja

Gorivo	Mjenjač	Ukupna korisna nosivost (kg) <sup>1)</sup>	Bruto masa vozila (kg)	Masa praznog vozila (kg) <sup>2)</sup>	Težina na prednjoj osovini (kg)	Masa praznog vozila na prednjoj osovini (kg)	Težina na stražnjoj osovini (kg)	Masa praznog vozila na stražnjoj osovini (kg)	Prijenosni omjer osovine	Maks. GTM (kg)	Ploča prikolice (kg) s kočnicama (bez kočnica)	Potrošnja goriva u litrama/100 km <sup>3)</sup>				
												U gradu	Izvan grada	Kombinirana vožnja		
1,5 TDCi (100 KS (74 kW)) (s automatskim pokretanjem i zaustavljanjem)	Dizelski motor	Automatski mjenjač sa 6 stupnjeva	962	2395	1433	1225	871	1355	562	3,41	3165	1300/750	129	5,4	4,7	5,0
1,5 TDCi (120 KS (88 kW)) (s automatskim pokretanjem i zaustavljanjem)	Dizelski motor	Automatski mjenjač sa 6 stupnjeva	879	2335	1456	1225	878	1300	578	4,53	2985	1200/750	129	5,4	4,7	5,0
1,5 TDCi (120 KS (88 kW)) (s automatskim pokretanjem i zaustavljanjem)	Dizelski motor	Ručni mjenjač sa 6 stupnjeva	995	2405	1410	1225	854	1355	556	3,61	2960	1200/740	119	4,9	4,4	4,6
<b>230 L2 Transit Kombi</b>																
1,5 TDCi (75 KS (55 kW)) (bez Auto-Start-Stop)	Dizelski motor	Ručni mjenjač sa 5 stupnjeva	792	2270	1478	1175	849	1275	629	3,56	3145	1200/750	124	5,4	4,4	4,8
1,5 TDCi (75 KS (55 kW)) (s automatskim pokretanjem i zaustavljanjem)	Dizelski motor	Ručni mjenjač sa 5 stupnjeva	782	2270	1488	1175	854	1275	634	3,56	3145	1200/750	115	4,7	4,3	4,4
1,5 TDCi (100 KS (74 kW)) (bez automatskog pokretanja i zaustavljanja)	Dizelski motor	Ručni mjenjač sa 5 stupnjeva	697	2270	1573	1175	893	1275	680	3,56	3145	1133/750	124	5,4	4,4	4,8
1,5 TDCi (100 KS (74 kW)) (s automatskim pokretanjem i zaustavljanjem)	Dizelski motor	Ručni mjenjač sa 5 stupnjeva	687	2270	1583	1175	898	1275	685	3,56	3145	1133/750	115	4,7	4,3	4,4
1,5 TDCi (100 KS (74 kW)) (s automatskim pokretanjem i zaustavljanjem)	Dizelski motor	Automatski mjenjač sa 6 stupnjeva	687	2270	1583	1225	926	1240	657	3,41	3165	1200/750	133	5,6	4,8	5,1
1,5 TDCi (120 KS (88 kW)) (s automatskim pokretanjem i zaustavljanjem)	Dizelski motor	Automatski mjenjač sa 6 stupnjeva	717	2300	1583	1225	926	1240	657	3,41	3100	1200/750	129	5,4	4,7	5,0
1,5 TDCi (120 KS (88 kW)) (s automatskim pokretanjem i zaustavljanjem)	Dizelski motor	Ručni mjenjač sa 6 stupnjeva	707	2300	1593	1175	889	1275	704	3,61	3145	1113/750	119	4,9	4,4	4,6

**L1** = Kratki međuosovinski razmak, **L2** = Dugi međuosovinski razmak. **Napomena:** Svi dizelski motori uključuju filtar dizelskih čestica (cDPF). **\*Masa praznog vozila** = Težina cijelog vozila i opreme uključujući 90 % goriva i vode, ali bez korisnog tereta, vozača i putnika. **GVM** = Ukupna masa vozila. Ukupna masa natovarenog vozila – tj. s karoserijom, korisnom nosivošću, pomagalima, gorivom, uljem, vodom, vozačem i putnicima. **GTM** = Ukupna težina kompozicije. Ukupna masa natovarenog vozila (vidi GVM), zajedno s prikolicom i teretom. **\*Ukupna korisna nosivost** = Bruto masa vozila minus masa praznog vozila. Sve mase praznog vozila navedene u ovoj brošuri podliježu proizvodnim tolerancijama i vrijede za osnovne modele s minimalnom količinom opreme. Modeli Trend i Limited imaju veću masu praznog vozila, a time i manju korisnu nosivost zbog veće količine standardne opreme. Sve dodatne opcije specificirane na vozilu smanjuju korisnu nosivost. <sup>3)</sup>Navedena potrošnja goriva i emisije CO<sub>2</sub> za motore stupnja VI HDT izmjenjiva su prema tehničkim zahtjevima i specifikacijama Europske direktive 80/1268/EEZ i ECE R101.01. Potrošnja goriva i količina ispušnog CO<sub>2</sub> navedene su za vrstu vozila, a ne za pojedinačni automobil. Primijenjeni standardni ispitni postupak omogućuje usporedbu između različitih vrsta vozila; specifikacije i odabrane opcije mogu imati utjecaja na npr. težinu vozila te stoga i na emisije i potrošnju goriva, a mogu utjecati i na vrijednosti u dokumentaciji pojedinog vozila. Ove informacije nisu dijelom ponude niti jednog proizvođača. Potrošnja goriva u stvarnim uvjetima može se razlikovati jer učinkovitost korištenja goriva ovisi o konfiguraciji (pojedinačnog) vozila, navikama pri vožnji, uporabi tehničke opreme poput klimatizacije kao i drugim čimbenicima koji nisu tehničke prirode. Verzija Sport dostupna je od ožujka 2016. \*230 ako se motor od 120 KS naruči u kombinaciji s automatskim mjenjačem sa 6 stupnjeva prijenosa. Posavjetujte se s lokalnim zastupnikom.

## Podaci o motoru

Mjenjač	Tehničke značajke motora	Maksimalna snaga <sup>a)</sup>	Maksimalni okretni moment <sup>a)</sup>	
1.0 Ford EcoBoost Stupanj VI	Ručni mjenjač sa 6 stupnjeva	3-cilindrični redni, DOHC, 12 ventila, glava motora od legure, izravno ubrizgavanje pod visokim tlakom, common-rail sustav ubrizgavanja goriva, turbopunjač s međuhladnjakom	100 KS (74 kW)	170 Nm (1400-4000)
1.5 TDCi dizel Stupanj VI	Ručni mjenjač sa 5 stupnjeva	4-cilindrični redni, SOHC, 8 ventila, aluminijski blok motora otvorene platforme, izravno ubrizgavanje putem elektromagnetskih brizgaljki, common rail sustav ubrizgavanja goriva 3. generacije, turbopunjač fiksne geometrije s međuhladnjakom	75 KS (55 kW)	220 Nm (17500-2000)
1.5 TDCi dizel Stupanj VI	Ručni mjenjač sa 5 stupnjeva	4-cilindrični redni, SOHC, 8 ventila, aluminijski blok motora otvorene platforme, izravno ubrizgavanje putem elektromagnetskih brizgaljki, common rail sustav ubrizgavanja goriva 3. generacije, turbopunjač fiksne geometrije s međuhladnjakom	100 KS (74 kW)	250 Nm (2000-2500)
1.5 TDCi dizel Stupanj VI	Ručni mjenjač sa 6 stupnjeva	4-cilindrični redni, SOHC, 8 ventila, aluminijski blok motora otvorene platforme, izravno ubrizgavanje putem elektromagnetskih brizgaljki, common rail sustav ubrizgavanja goriva 3. generacije, turbopunjač fiksne geometrije s međuhladnjakom	120 KS (88 kW)	270 Nm (1750-2500)
1.5 TDCi dizel Stupanj VI	Automatski mjenjač sa 6 stupnjeva	4-cilindrični redni, SOHC, 8 ventila, aluminijski blok motora otvorene platforme, izravno ubrizgavanje putem elektromagnetskih brizgaljki, common rail sustav ubrizgavanja goriva 3. generacije, turbopunjač fiksne geometrije s međuhladnjakom	120 KS (88 kW)	300 Nm (1750-2000)

<sup>a)</sup>Ispitano sukladno normi ISO 1585. **Napomena:** svi dizelski motori opremljeni su standardnim filtrom dizelskih čestica s isparivačem (vDPF). Posavjetujte se s lokalnim zastupnikom.



### Tovarni prostor za dvije europalette

Čak i u kombiju L1 ima mjesta za dvije europalette iza pregrade koja je uskladena s normom ISO/DIN.

### Klizna bočna vrata za utovar s posebno širokom otvorom na modelu L2

(Standardno)

### Utovarna duljina od 3 metra i pregrada s otvorom za teret

Zahvaljujući pregradi s otvorom za teret, čak i kombi s kratkim međuosovinskim razmakom može prevoziti predmete duljine 3 metra, dok kombi s dugim međuosovinskim razmakom može prevoziti predmete duljine 3,5 metara. (Fleksibilna pregrada s otvorom za teret standardna je na modelima Trend i Sport Van)

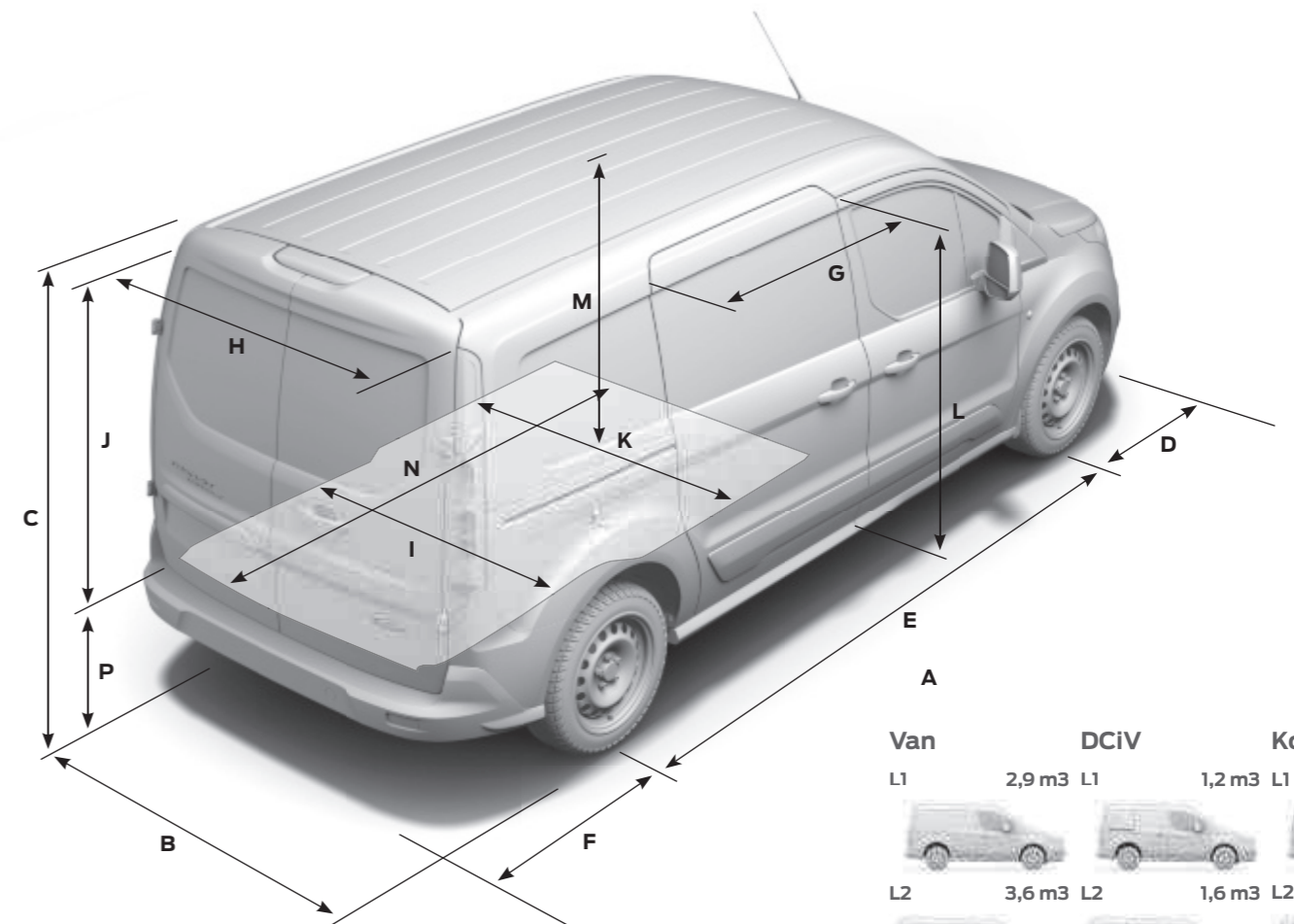

Van	DCiV	Kombi
L1	2,9 m3	L1 1,2 m3 L1 2,2 m3
L2	3,6 m3	L2 1,6 m3 L2 2,8/2,6 m3

Napomena: Prikazan je teretni prostor modela DCiV s postavljenom pregradom drugog reda.  
Napomena: Prikazan je teretni prostor modela Kombi sa skloppljenim sjedalima u drugom redu (L1) i trećem redu (L2).



### Fordov motor EcoBoost

Ford EcoBoost tehnologija pruža snagu velikog motora s potrošnjom goriva i emisijama malog automobila. Fordov najnoviji ultračinkoviti trocilindarski 1,0-litarski motor EcoBoost pruža impresivnih 100 KS, uz istovremenu kombiniranu potrošnju goriva od samo 5,6 L/100 km i emisije<sub>2</sub> od samo 129 g/km.



### Dostupnost modela

Mjenjač	L1								L2							
	Base	Base High Payload	Base Economic	Trend	Trend High Payload	Limited	Sport	Base	Base High Payload	Base Economic	Trend	Trend High Payload	Limited	Sport		
<b>Ford Transit Connect</b>																
1.0 Ford EcoBoost (100 KS (74 kW))	Ručni mjenjač sa 6 stupnjeva	●	-	-	●	-	-	-	●	-	-	●	-	-	-	
1.5 TDCI (75 KS (55 kW))	Ručni mjenjač sa 5 stupnjeva	●	●	-	●	●	-	-	●	-	-	-	-	-	-	
1.5 TDCI (100 KS (74 kW))	Ručni mjenjač sa 5 stupnjeva	●	●	-	●	●	-	-	●	●	-	●	●	-	-	
1.5 TDCI (120 KS (88 kW))	Ručni mjenjač sa 6 stupnjeva	●	●	-	●	●	-	●	●	●	-	●	●	-	●	
1.5 TDCI (120 KS (88 kW))	Automatski mjenjač sa 6 stupnjeva	●	●	-	●	●	-	-	●	●	-	●	●	-	-	
<b>Ford Transit Connect Kombi</b>																
1.0 Ford EcoBoost (100 KS (74 kW))	Ručni mjenjač sa 6 stupnjeva	-	-	-	-	-	-	-	-	-	-	-	-	-	-	
1.5 TDCI (75 KS (55 kW))	Ručni mjenjač sa 5 stupnjeva	●	-	-	-	-	-	-	●	-	-	-	-	-	-	
1.5 TDCI (100 KS (74 kW))	Ručni mjenjač sa 5 stupnjeva	●	-	-	●	-	-	-	●	-	-	●	-	-	-	
1.5 TDCI (120 KS (88 kW))	Ručni mjenjač sa 6 stupnjeva	-	-	-	●	-	-	-	-	-	-	●	-	-	-	
1.5 TDCI (120 KS (88 kW))	Automatski mjenjač sa 6 stupnjeva	●	-	-	●	-	-	-	●	-	-	●	-	-	-	

● = Standardno. **Napomena:** svi dizelski motori opremljeni su standardnim filtrom dizelskih čestica s isparivačem (vDPF). **L1** = Kratki međuosovinski razmak, **L2** = Dugi međuosovinski razmak. Posavjetujte se s lokalnim zastupnikom.

### Odaberite svoj model

Mogućnost odabira boja i presvlaka za vaš novi Ford Transit Connect prilika je da mu podarite upečatljiv stil.



**Frozen White**  
Obična boja karoserije



**Race Red**  
Obična boja karoserije



**Blazer Blue**  
Obična boja karoserije



**Moon dust Silver**  
Metalik boja karoserije\*



**Shadow Black**  
Boja karoserije Mica\*



**Deep Impact Blue**  
Metalik boja karoserije\*



**Guard**  
Metalik boja karoserije\*  
(Dostupno od 22. kolovoza 2016.)



**Metalicious**  
Metalik boja karoserije\*



**Magnetic**  
Metalik boja karoserije\*

### Sustav nadopune goriva bez čepa Ford Easy Fuel

Jedinstveni sustav za zaštite sprječava slučajno ulijevanje pogrešne vrste goriva. Uz to nije potrebno dodirivati zaprljani poklopac za gorivo. (Standardno)

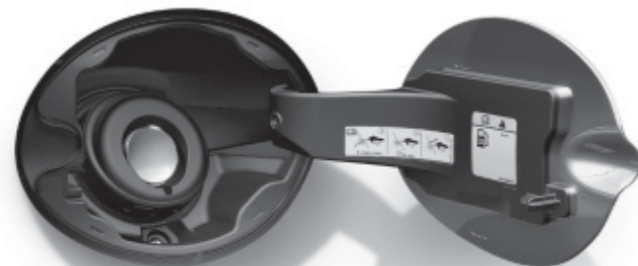

**Base**  
Umetak: tkanina Artec u boji Pewter  
Bočni jastuk: tkanina Prima u boji Pewter



**Base**  
Umetak: tkanina Traxon u boji Charcoal  
Bočni jastuk: tkanina Max u boji Charcoal  
Black



**Trend**  
Umetak: tkanina Route u boji Charcoal  
Black  
Bočni jastuk: tkanina Max u boji Medium  
Stone



**Sport**  
Umetak: tkanina Chicane u boji Charcoal  
Black  
Bočni jastuk: tkanina Malt u boji Charcoal  
Black

### 12-godišnje jamstvo na prohrđavanje

Transit Connect ima izdržljivu vanjštinu zahvaljujući temeljitom višefaznom procesu nanošenja premaza. Od čeličnih dijelova karoserije u koje je ubrizgan vosak do izdržljivog završnog premaza, Transit Connect zadržat će dobar izgled mnogo godina.

**Napomena** Prikazane slike opisuju samo boje karoserije i ne moraju odražavati opisano vozilo. Boje obloge tiskane u ovoj brošuri mogu varirati od stvarnih boja zbog ograničenja u korištenim postupcima tiskanja.

\*Metalik i mica boje karoserije opcije su dostupne uz nadoplatu.



# Dimenzije

Transit Connect	L1	L2	Kombi SWB L1	Kombi L2	Kombi L2 7 sjedala
<b>A</b> Ukupna dužina	4418	4818	4418	4818	4818
<b>B</b> Ukupna širina bez zrcala	1835	1835	1835	1835	1835
<b>B</b> Ukupna širina sa zrcalima	2137	2137	2137	2137	2137
<b>C</b> Ukupna visina (praznog vozila)	1861	1861	1844	1845	1840
<b>D</b> Prednji prevjes	878	878	878	878	878
<b>E</b> Međuosovinski razmak	2662	3062	2662	3062	3062
<b>F</b> Stražnji prevjes	878	878	878	878	878
<b>G</b> Širina ulaza kod bočnih vrata	612	839	612	839	839
<b>G</b> Širina ulaza kod bočnih vrata (dostavno vozilo s pregradom)	433	660	–	–	–
<b>H</b> Širina otvora stražnjih vrata ispod pojasa	1248	1248	1193	1193	1193
<b>I</b> Širina prtljažnika između lukova kotača	1226	1226	1192	1149	1149
<b>J</b> Visina otvora stražnjih vrata	1136	1136	1150	1146	1146
<b>K</b> Širina poda prtljažnika	1538	1538	1477	1477	1477
<b>L</b> Visina otvora bočnih vrata	1228	1228	1003	1141	1141
<b>M</b> Visina prtljažnika od poda do krova	1269	1269	1234	1228	1066
<b>N</b> Duljina tovarnog prostora (maks.) (do pregrade)	1753	2153	–	–	–
<b>O</b> Duljina tovarnog prostora (s pregradom, natovareno do visine pojasa)	1558	1958	1548	1947	1947
<b>O</b> Duljina tovarnog prostora (natovareno do visine pojasa, do naslona prednjih sjedala)	–	–	1548	1947	1947
<b>O</b> Duljina tovarnog prostora (na podu)	–	–	–	–	–
<b>O</b> Duljina tovarnog prostora (naslon prednjeg sjedala, na podu)	1831	2231	1828	2179	2179
<b>O</b> Maks. duljina tovarnog prostora (s teretom kroz pregradu)	3000	3400	–	–	–
<b>P</b> Visina otvora (praznog vozila)	599	599	1568	1568	1568
<b>P</b> Visina otvora (praznog vozila)	599	599	616	597	597
<b>Q</b> Razmak prednjih kotača	1568	1568	1568	1568	1568
<b>R</b> Razmak stražnjih kotača	1585	1585	1568	1584	1584
<b>S</b> Visina od tla	152	159	140	163	163
<b>T</b> Teretni volumen iza pregrade VDA/SAE (m <sup>3</sup> )	2,6/2,9	3,2/3,6	–	–	–
Teretni volumen (podignuto 7 sjedala) (m <sup>3</sup> )	–	–	–	–	0,3
<b>T</b> Teretni volumen (podignut 2. red sjedala) (SAE) (m <sup>3</sup> )	–	–	1320	1,5	1,3
<b>T</b> Teretni volumen (preklopljen 2. red sjedala) (m <sup>3</sup> )	–	–	2190	2,8	2,6
Teretni volumen bez pregrade (SAE) (m <sup>3</sup> )	3,0	3,7	–	–	–
Teretni volumen bez pregrade, s preklopjenim prednjim sjedalom (SAE) (m <sup>3</sup> )	3,7	4,4	–	–	–
<b>Krug okreta</b>					
Od rubnika do rubnika	11,3	12,2	11,3	12,2	12,2
Od zida do zida	11,7	12,5	11,7	12,5	12,5
<b>Dodatne informacije – Unutrašnjost – sprijeda</b>					
Prostor iznad glave	1190	1190	1190	1190	1190
Maksimalan koristan prostor za noge	1048	1048	1048	1083	1083
Prostor za ramena	1464	1464	1464	1464	1464
Prostor za kukove	1376	1376	1386	1376	1376

L1 = Kratki međuosovinski razmak, L2 = Dugi međuosovinski razmak. Sve dimenzije (prikazane u mm) podložne su proizvodnim tolerancijama i odnose se na modele s minimalnim specifikacijama te ne uključuju dodatnu opremu. Sve su slike informativne prirode. Dimenzije se mogu razlikovati ovisno o modelu i ugrađenoj opremi. Posavjetujte se s lokalnim zastupnikom.





MY 2017 EDM hr

**Ilustracije, opisi i specifikacije.** Svi podaci u ovom katalogu bili su točni u vrijeme tiskanja. Poslovna politika Forda temelji se na koncepciji kontinuiranog razvoja proizvoda. Pridržano je pravo izmjene specifikacija, boja i cijena modela i opreme, koji su prikazani i opisani u ovoj brošuri, bez prethodne obavijesti. Najnovije informacije uvijek potražite kod zastupnika tvrtke Ford. **Dodatna oprema.** Značajke u ovoj brošuri opisane kao "Opcija", "Dodatna oprema/komplet" i sl. ne ulaze u osnovnu cijenu vozila i posebno se naplaćuju, osim ako izričito nije drukčije navedeno. Svi modeli i kombinacije boja ne moraju biti dostupni na svim tržištima. **Napomena.** Neke od slika vozila u ovoj brošuri su pred-proizvodni modeli i/ili su računalo generirane, stoga se dizajn/značajke u konačnoj inačici mogu razlikovati u različitim pojedinostima. Nadalje, neke prikazane značajke na vozilima mogu biti dodatne. **Napomena.** Ova brošura uz originalnu Fordovu dodatnu opremu sadrži i široki raspon proizvoda naših dobavljača. **+**Označena dodatna oprema pažljivo je odabrana prema robnim markama dobavljača dodatne opreme i nije obuhvaćena Fordovim jamstvom jer ti dobavljači daju vlastita jamstva koje možete zatražiti od vašeg prodavača Forda. **Napomena.** Bluetooth® oznaka i logotipi u vlasništvu su tvrtke Bluetooth SIG, Inc. i svaka uporaba tih znakova od strane Ford Motor Company je licencirana. Robna marka iPod i logotipi vlasništvo su Apple Inc. Ostali robni žigovi i trgovačke marke u vlasništvu su pripadajućih vlasnika. **Napomena.** Neke značajke za pomoć pri vožnji i određene sigurnosne značajke opisane u ovoj brošuri dizajnirane su za rad uz pomoć senzora čija izvedba može biti narušena u određenim vremenskim uvjetima i uvjetima okruženja.

Ovo međunarodno izdanje kataloga namijenjeno je samo općoj informativnoj svrsi. Navedene specifikacije ne odnose se ni na jedno tržište. Ilustracije i tekst mogu sadržavati poveznice na modele, značajke ili uvjete koji nisu dostupni na nekim geografskim područjima, bilo kao dio standardne ili dodatne opreme. Osim toga, neke dostupne značajke ne moraju biti prikazane. Iz tog razloga, informacije o najnovijim specifikacijama i važećim cijenama zatražite od Fordovog zastupnika.



Kada vam ova brošura više neće trebati, molimo reciklirajte ju.

INTERNATIONAL  
**Engine**  
of the year  
awards 2016  
Presented by engine technology international magazine

Sub 1-litre  
Ford 1.0 litre EcoBoost

Izdavač Ford Motor Company Limited,  
Brentwood, Essex, Engleska.  
Registrirano u Engleskoj, br. 235446.  
BJN 205512.  
0317/ EDM hr  
Veljača 2017.  
© Ford Motor Company Limited.

[www.ford.hr](http://www.ford.hr)