

MODELI TRANSIT VAN

Ford



Go Further



Vizionar. Genijalan. Upečatljiv.  
Potpis koji se ogleda u svakom vozilu.

*Henry Ford*







## Izrađen za prijevoz najtežih tereta.

Štogaod trebate od kombija, pronaći ćete u novom Fordovom modelu Transit. Tri duljine prostora za teret, dvije visine krova, izbor pogonskog sklopa s pogonom na prednje (FWD), stražnje (RWD) i sve (AWD) kotače, bruto mase vozila (GVM) između 2940 kg i 4700 kg te ukupne mase kompozicije (GTM) do 7000 kg. Tu je još i izbor konfiguracija sjedala i stila karoserije u skladu s vašim potrebama.



### Sposobnost vuče vozila

Apetit Ford Transita za radom prostire se izvan teretnog prostora. Inačice 350HD i 470 s pojačanim ovjesom i GTM-om od 7000 kg mogu povući prikolicu s kočnicom težine do 3,5 tona. (Korisnicima iz gospodarskog sektora možda će biti potreban digitalni tahograf) (opcija)



# Jednostavan utovar.

Iza Transitove pregrade u skladu s normama DIN/ISO nalazi se do 15,1 kubnih metara\* sigurnog teretnog prostora. Gotovo okomite bočne stranice, ravni tovarni prostor i njegova duljina do 4217 mm u inačici L4 „Jumbo” znače da s lakoćom možete prevoziti predmete standardne duljine, kao što su cijevi, ploče i zamotani tepisi. Pristup je brz i jednostavan zahvaljujući velikom otvoru bočnih kliznih vrata, stražnjim vratima cijele visine i ugrađenoj stepenici u stražnjem odbojniku. Iako je tvrd i jednostavan za održavanje, pod u tovarnom prostoru pomaže u zaštiti vašeg kombija i vašeg tereta. (Standardno)



## Mjesta za vezanje na bočnim stranicama

Novi Transit ima točke za privezivanje sigurnosnog pojasa u skladu s normama DIN/ISO postavljene odmah iznad poda na bočnim stranicama tovarnog prostora. Time se olakšava osiguravanje tereta bez ikakvih prepreka na podu, stoga se uklanjaju mjesta na kojima bi se mogla nakupljati prljavština te se omogućuje ugradnja novog poda koji je jednostavan za čišćenje. (Standardno)

Prikazan je Fordov model Transit Trend L4 H3 „Jumbo” s pregradom po cijeloj širini u skladu s normama DIN/ISO (standardno) i LED osvjetljenjem tovarnog prostora (opcija na modelima Van, Double Cab in Van).

\*Mjereno u kubičnim metrima u L4 H3 kombiju.









## Double Cab-in-Van. Prilagodljivo vozilo za prijevoz tereta.

Ako vam treba još svestraniji Transit, ne tražite dalje, tu je model Double Cab-in-Van. Može prevoziti do sedam osoba, a njegova standardna pregrada odvaja teretni prostor od prostora za putnike.

Prikazan je Fordov model Transit Double Cab-in-Van Trend L3 H2 u metalik boji Tectonic Silver (opcija) s nastavcima prednjih blatobrana (opcija), kliznim vratima na vozačevoj strani (opcija), zatamnjanim staklima (opcija na modelima Double Cab in Van, Kombi).

**Napomena:** dizajn šarke stražnjih vrata teretnog prostora koja se zakreće za 180° promijenit će se u trećem tromjesečju 2017. godine.



### **Radišna svestranost**

U modelu Transit Double Cab-in-Van ima puno prostora za vas, vaše putnike i opremu. Udobno prevezite radnu ekipu na mjesto rada sa svim alatima sigurno spremjenim u višenamjenskom tovarnom prostoru. Gumirana podna obloga i bočne obloge do polovice visine namijenjeni su intenzivnom radu.





## Kombi. Fleksibilan prostor za putnike i teret.

Bilo da prevozite glomaznu opremu ili putnike s mnogo prtljage, Transit Kombi idealno je vozilo s dvostrukom namjenom. Kombinirajući dobar izgled i mogućnost prijevoza do osam putnika i vozača s visokom razinom udobnosti i sigurnosti, Kombi je idealan izbor za one koji moraju prevoziti i robu i ljude.



#### Jednostavan pristup

Zahvaljujući uskim trostrukim sjedalima u drugom redu i kliznim bočnim vratima širokog otvora Transit Kombi omogućuje jednostavan pristup i udoban smještaj.



Srednji međuosovinski razmak L2.



Dugi međuosovinski razmak L3.

**Napomena:** Prikazano vozilo standardno je opremljeno uskim trostrukim sjedalom u drugom redu.

**Napomena:** dizajn šarke stražnjih vrata teretnog prostora koja se zakreće za 180° promijenit će se u trećem tromjesečju 2017. godine.

#### Klimatizacijski uređaj u stražnjem dijelu

Kako bi vožnja bila ugodnija, za stražnji putnički prostor dostupan je zasebni klimatizacijski sustav s vlastitim okretnim komandama (opcija).

#### Neka ništa ne ostane iza vas

Dostupan s do 9 sjedala, Transit Kombi pruža iznimnu svestranost za prijevoz putnika i tereta. Na stražnjim su sjedalima kao standardna oprema ugrađeni sigurnosni pojasevi, a kao opcija nudi se mogućnost nagibanja naslona.



# Vaš ured u pokretu.

Lagan, napredan i lako upravljiv, Transit postavlja nove standarde za vozila u svojoj klasi. Uz izvanrednu razinu završne obrade i detalje, pametnu tehnologiju za pomoć vozaču te brojne praktične i korisne značajke, kao što je preklopni stol\* ugrađen u dvostruko prednje sjedalo suvozača koji je dovoljno velik za prijenosno računalo, to je vaš ured na cesti.

\*Dostupno s paketom sjedala.

Prikazan je Fordov model Transit Van Trend s paketom opreme za preglednost (opcija), navigacijskim sustavom Ford SYNC 3 (opcija), sustavom upozorenja na napuštanje trake (opcija) i prednjim zračnim jastukom za suvozača (opcija, standardno na modelu Kombi).

•Napomena: nikad ne postavljajte dječju sjedalicu okrenutu unatrag na suvozačevo sjedalo kad je Fordovo vozilo opremljeno zračnim jastukom za suvozača koji nije deaktiviran.

## Automatski mjenjač SelectShift

Transitov automatski mjenjač SelectShift sa šest brzina omogućuje ugodnu, opuštajuću vožnju, osobito u gustom prometu s čestim zaustavljanjima i pokretanjima. Mjenjač vam omogućuje ručno mijenjanje brzina po želji, s pomoću ručice mjenjača montirane na upravljačku ploču, kao i blokiranje brzina u zahtjevnijim uvjetima vožnje, npr. na skliskim površinama ili strmim nagibima. (Opcija na modelima s pogonom na prednje kotače)





# Koristite vaš glas kao drugi par ruku.

Novi sustav Ford SYNC 3 omogućuje vam upravljanje svime od glazbe do telefonskih poziva, aplikacija i tekstualnih poruka s pomoću jednostavnih glasovnih naredbi. Uz pomoć intuitivnoga dodirnog zaslona u boji od 6 inča možete po želji konfigurirati početni zaslona, a Applink, Apple CarPlay i Android Auto omogućuju vam da sučelje svojega pametnog telefona prenesete u svoje vozilo. Usluga Live Traffic\*\* dostupna je putem aplikacije FordPass te se s pomoću sustava SYNC 3 neprimjetno povezuje s navigacijskom funkcijom\*. U okviru usluge Live Traffic pružaju vam se aktualni podaci o prometu da biste mogli izbjeći gužve i uštedjeti vrijeme.

\*Navigacijska funkcija sustava Ford SYNC 3 opcionalna je.  
\*\*Usluga Live Traffic besplatna je dvije godine.

Napomena: Potpuna integracija sustava SYNC 3 s pametnim telefonom dostupna je samo za iPhone 5 / Android 5.0 (Lollipop) ili novije modele. Za neke je funkcije sustava SYNC 3 potrebna podatkovna veza, stoga će se naplaćivati troškovi mobilnog interneta. Da biste saznali jesu li na vašem tržištu dostupne aplikacije Apple CarPlay i Android Auto, provjerite službena web mjesta Apple CarPlay i Android Auto radi najnovijih informacija.

Napomena: dizajn šarke stražnjih vrata teretnog prostora koja se zakreće za 180° promijenit će se u trećem tromjesečju 2017. godine.



| SYNC

„Nazovi Ivana”

„Poslušaj poruku”

„Potrebno mi je gorivo”



„Pronadi centar  
grada”



„Gladan sam”

„Moram parkirati”



# Osmišljen za poslovanje, izrađen za zahtjevan rad.

Sasvim novi 2,0-litarski motor Ford EcoBlue Fordova modela Transit potpuno je nova generacija naprednih, visokoučinkovitih dizelskih motora. Jači, čišći, profinjniji i iznimno učinkovit uz male operativne troškove<sup>†</sup>, dizelski motori Ford EcoBlue temelje se na vrhunskom radnom učinku i tehnologiji naših nagrađivanih benzinskih motora Ford EcoBoost.

## Glavne su prednosti

- **Potrošnja goriva i emisije CO<sub>2</sub> smanjene i do 13 posto<sup>†</sup>**
- **Poboljšan radni učinak uz okretni moment pri niskom broju o/min povećan za 20 posto<sup>†</sup>**
- **Računalno optimizirana izvedba motora za minimalnu buku i vibracije**
- **Niske emisije dušikova oksida (NOx) u skladu sa strogim normama Euro 6**

<sup>†</sup>U usporedbi s prethodnim 2,2-litarskim motorom Duratorq TDCi prema normama o emisijama stupnja 5 za prethodni model.

Sasvim novi dizelski motor Ford EcoBlue povećava učinkovitost potrošnje goriva i do 13 posto u odnosu na prethodni 2,2-litarski motor TDCi, s potrošnjom goriva od 6,7 l / 100 km\* i emisijama CO<sub>2</sub> od 174 g/km\*, uz znatna poboljšanja okretnog momenta pri niskom broju o/min za poboljšanu upravljivost.

Svaki motor u asortimanu, od 105 KS, 130 KS i 170 KS, temelji se na najnaprednijoj izvedbi koja uključuje tehnologije niskog trenja, ubrizgavanje goriva pod iznimno visokim tlakom i najnovije tehnologije turbopunjača i izgaranja za osiguravanje niskih emisija NOx u skladu sa strogim normama Euro 6. Osim toga, novi motor ima i prednost promjenjivih servisnih intervala od dvije godine ili 60.000 km (što god prođe prije) za dodatno smanjenje vlasničkih troškova.

\*105 KS NI od 6,7 l / 100 km\*, 174 – 177 g/km. Podaci iz ispitivanja kombiniranog ciklusa u okviru Novog europskog voznog ciklusa (NEDC).

**55 % manje NOx nego prema prethodnoj normi.**

Bolji radni učinak, manje emisija.

Transitovi potpuno novi 2,0-litarski dizelski motori Ford EcoBlue u skladu su sa strogim normama za emisije Euro 6, kojima je propisano smanjenje emisija dušikova oksida (NOx) od 55 % u odnosu na norme o emisijama Euro 5. Sustav selektivne katalitičke redukcije (SCR) upotrebljava AdBlue®, tekućinu na bazi uree/vode za pretvorbu emisija NOx u ispušnim plinovima u dušik i vodu. Filter za čestice zatim smanjuje količinu emitiranih krutih čestica iz ispušnog sustava vozila za više od 99 %.

# Odaberite motor koji vam najbolje odgovara.

Veći okretni moment. Veća vučna snaga.†

**Uz veću maksimalnu snagu i okretni moment te do 20 % veći okretni moment pri niskom broju o/min u odnosu na jednakovrijedan motor prethodne generacije†, svaki od 2,0-litarskih motora Ford EcoBlue osigurava izvrstan radni učinak u pogledu niske potrošnje goriva i fleksibilnosti. Izbor između triju izvedbi snage i okretnog momenta znači da postoji motor koji odgovara potrebama svakog posla.**

†U usporedbi s prethodnim 2,2-litarskim motorom Duratorq TDCI prema normama o emisijama stupnja 5 za prethodni model.

360 Nm

105 KS

Od 174 g/km\*

## Učinkovitiji†

**Potpuno novi 2,0-litarski motor Ford EcoBlue od 105 KS**

Izrađen za ispunjavanje strogih zahtjeva normi za emisije Euro 6, Transitov potpuno novi 2,0-litarski dizelski motor Ford EcoBlue od 105 KS (77 kW) / 360 Nm kombinira izvanrednu učinkovitost potrošnje goriva (od ukupno samo 6,4 l / 100 km) s izvrsnom upravljivošću i profinjenošću. Zahvaljujući njegovoj najnaprednijoj izvedbi operativni troškovi ostaju niski bez smanjenja korisne nosivosti ili radnog učinka.

\*105 KS NI od 6,7l / 100 km, 174 – 177 g/km. Podaci iz ispitivanja kombiniranog ciklusa u okviru Novog europskog voznog ciklusa (NEDC).



**Potpuno novi 2,0-litarski motor Ford EcoBlue od 105 KS (77 kW)**

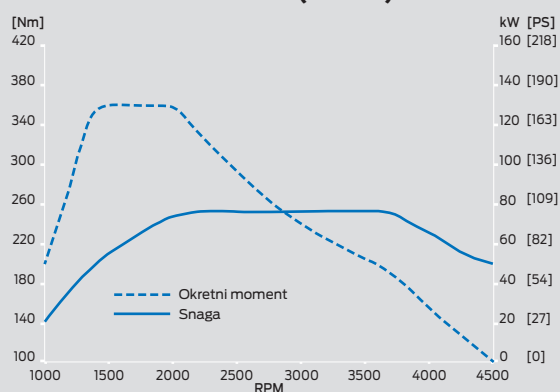

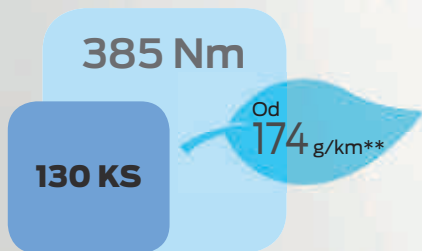

## Fleksibilniji†

### Potpuno novi 2,0-litarski motor Ford EcoBlue od 130 KS

Potpuno novi 2,0-litarski dizelski motor Ford EcoBlue od 130 KS (96 kW) / 385 Nm u skladu s normama Euro 6 postiže ravnotežu između pružanja dodatne snage i okretnog momenta potrebnih za povećanje ukupne mase kompozicije (GTM) bez povećanja emisija.

\*\*130 KS od 174 – 177 g/km. Podaci iz ispitivanja kombiniranog ciklusa u okviru Novog europskog voznog ciklusa (NEDC).

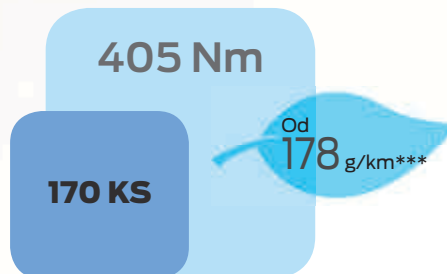

## Snažniji†

### Potpuno novi 2,0-litarski motor Ford EcoBlue od 170 KS

Izvanredan, potpuno novi 2,0-litarski dizelski motor Ford EcoBlue od 170 KS (125 kW) u skladu s normama Euro 6 postiže nevjerojatnih 405 Nm okretnog momenta. Kao najjači motor u asortimanu, zahvaljujući svojoj prikladnosti za zahtjevan rad, on je savršen izbor za prijevoz teških tereta i vuču, a usto ipak osigurava izvanrednu učinkovitost potrošnje goriva (od ukupno samo 6,9 l / 100 km\*\*\*).

\*\*\*170 KS od 6,9 – 7,0 l / 100 km, 178 – 181 g/km. Podaci iz ispitivanja kombiniranog ciklusa u okviru Novog europskog voznog ciklusa (NEDC).

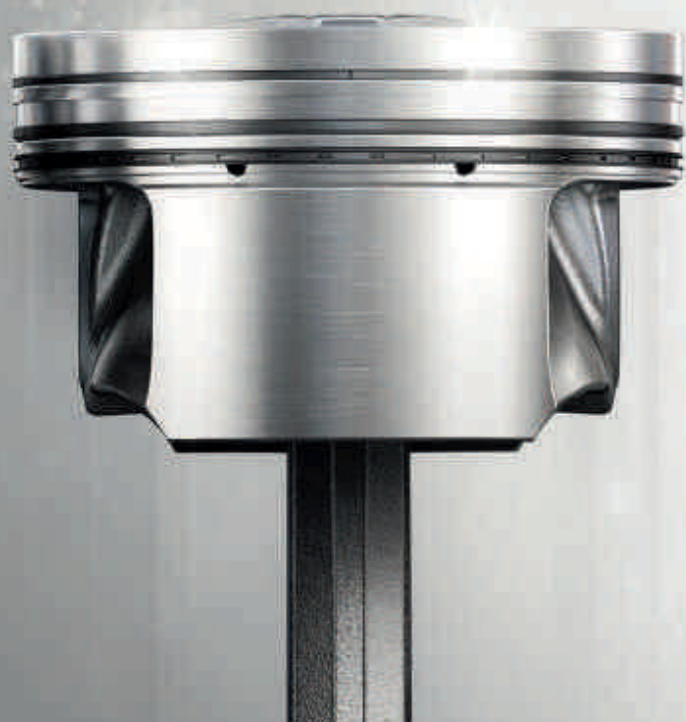

### Potpuno novi 2,0-litarski motor Ford EcoBlue od 130 KS (96 kW)

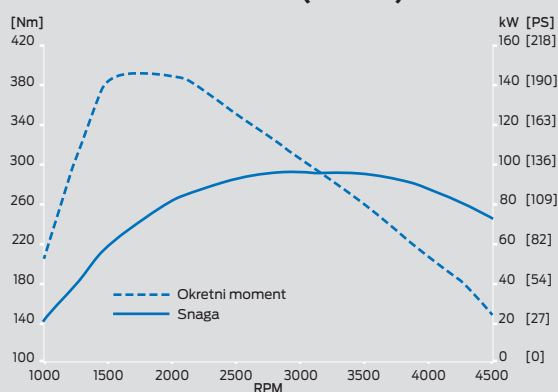

### Potpuno novi 2,0-litarski motor Ford EcoBlue od 170 KS (125 kW)

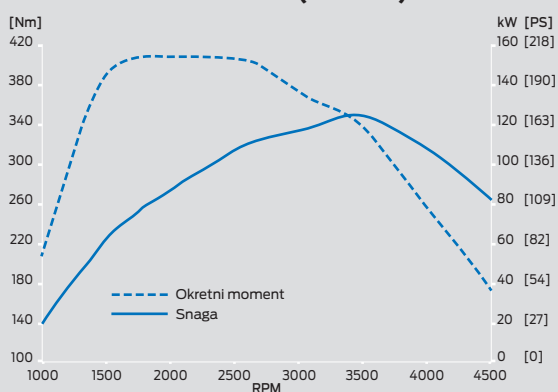

# Pouzdanost pogona na sve kotače.

Kada je tlo pod nogama sklisko, nema ništa bolje od sigurnog djelovanja pogona na sve kotače. Dostupan na odabranim modelima\*, Transitov najnoviji inteligentni sustav pogona na sve kotače posebno je projektiran za optimalno prijanjanje uz cestu i poboljšanu stabilnost u kombinaciji s potpuno novim dizelskim motorom Ford EcoBlue. Uz povećane okretnog momenta novog motora pri niskom broju o/min, posljednja generacija sustava pogona na sve kotače vozačima omogućuje udobniju i sigurniju vožnju po zahtjevnim površinama.

## Optimirajte svoju vožnju.

Transitov najnoviji 2,0-litarski dizelski motor Ford EcoBlue nudi se s izborom između triju izvedbi snage i okretnog momenta, od kojih svaka uključuje prijenos preko ručnog mjenjača sa šest brzina. Svi su motori u skladu sa strogim normama o emisijama Euro 6. Odabrani motori dostupni su s pogonom na prednje, stražnje ili sve kotače.



### Prednji pogon

- Dostupni motori: 105 KS / 360 Nm; 130 KS / 385 Nm; i 170 KS / 405 Nm
- Veći tovarni prostor, veća unutarnja visina i manja visina tereta
- Manja masa praznog vozila za veću nosivost i manju potrošnju goriva
- Automatski mjenjač sa šest brzina dostupan je kao opcija (motori od 130 KS i 170 KS)



### Stražnji pogon

- Dostupni motori: 130 KS / 385 Nm; i 170 KS / 405 Nm
- Poboljšana vuča pri punom teretu
- Najbolje za teže primjene i vuču



### Pogon na sve kotače

- Dostupni motori: 130 KS / 385 Nm; i 170 KS / 405 Nm
- Novi sustav pogona na sve kotače četvrte generacije koji može odabrati vozač omogućuje dodatno prijanjanje u otežanim uvjetima terenske vožnje
- Pod normalnim uvjetima vožnje, pogon je usmjeren na stražnje kotače. Kada se aktivira, sustav automatski povećava okretni moment motora na kotačima s najvećim prijanjanjem



## Pogon na sve kotače za rad u svim vremenskim uvjetima

Transitov najnoviji sustav pogona na sve kotače (AWD) automatski raspoređuje okretni moment motora na prednje i stražnje kotače s pomoću posebno razvijene spojke AWD s elektroničkim upravljanjem. Zajedno sa sustavom ESC vozila, razdioba okretnog momenta na prednje/stražnje kotače može varirati u omjeru između 0 : 100 i 50 : 50. Moguća su dva načina: standardni način AWD Auto prikladan je za većinu uvjeta vožnje, a način AWD Lock povećava prijanjanje u ekstremnijim uvjetima vožnje, primjerice, po dubokom pijesku ili dubokom snijegu.

\*Pogon na sve kotače dostupan je kao opcija na modelima 350 L2/L3/L4 Van; Double Cab-in-Van 350 L2/L3/L4.





# Zbroj svih dijelova rezultira manjim troškovima.

Kvaliteta i trajnost ugrađeni su u Transit u svakoj pojedinosti. Nakon mnogo godina upotrebe još uvijek pruža odličan osjećaj, vozi isto tako dobro, kao i prvog dana kada ste ga preuzeli.

**Produljeni promjenjivi servisni intervali** do 60.000 km ili dvije godine (što god prođe prije) dodatno smanjuju operativne troškove.

**Svjetlosni indikator upozorenja** za nadzor motornog ulja zasvijetlit će ako se stanje motornog ulja između dva servisa pogorša.

**Visoko postavljena svjetla** montirana su iznad razine odbojnika da bila na sigurnom i da bi se zaštitila od oštećenja u nesrećama pri malim brzinama. (opcija)

**Senzori istrošenosti tarnih pločica kočnica** upozoravaju kad ih je potrebno promijeniti. (Standardno)

**Senzor filtra za gorivo** upozorava prilikom ulaska vode ili blokade sustava goriva. (Standardno)

**Sustav nadopune goriva bez poklopca Ford Easy-Fuel** – jedinstvena zaštitna značajka kako nitko ne bi mogao slučajno natočiti nepravilnu vrstu goriva. Uz to, ne treba dirati zaprljani čep za gorivo. (Standardno)

**12-godišnje jamstvo na prohrđavanje** pruža sigurnost protiv perforacija karoserije kroz ploču lima. (Standardno)

**Dizajn višedijelnih stražnjih odbojnika** jamči niske troškove popravaka. (Standardno)

Napomena: dizajn šarke stražnjih vrata teretnog prostora koja se zakreće za 180° promijenit će se u trećem tromjesečju 2017. godine.





# Učini više uz manje troška.

Transitovi potpuno novi 2,0-litarski dizelski motori Ford EcoBlue ubrajaju se u najnaprednije i najučinkovitije na tržištu. Uz najnoviju tehnologiju, oni ne nude samo snažan i postojan radni učinak, nego i izvrsnu potrošnju goriva i emisije CO<sub>2</sub> emisija.

## Ford ECONetic tehnologije

Koncept Ford ECONetic tehnologije objedinjuje čitav niz značajki i tehnologija za vozila kako bi pružio poboljšanu štednju goriva, smanjenje emisija ispušnih plinova i niže troškove održavanja bez ograničavanja performansi i funkcija.

## Ford ECONetic tehnologije uključuju:

- Potpuno novi 2,0-litarski napredni dizelski motori Ford EcoBlue osiguravaju iznimnu učinkovitost potrošnje goriva i niske emisije CO<sub>2</sub> emisije
- Fordov sustav za automatsko pokretanje i zaustavljanje automatski isključuje motor kada se zaustavite i postavite vozilo u prazan hod. Ponovno ga pokreće kada želite krenuti, time smanjujući potrošnju goriva i emisije ispušnih plinova
- Fordovo pametno regeneracijsko punjenje – puni akumulatori samo kada to treba

- Indikator promjene brzine savjetuje vozača o optimalnom trenutku za promjenu brzine
- Ford Eco način rada – potiče ekonomičnu vožnju
- Kontrola ubrzanja jedinstvena je kalibracija motora namijenjena za ograničenje ubrzanja kada je vozilo malo opterećeno, čime se smanjuje potrošnja goriva
- Sustav upravljanja akumulatorom Ford – produžuje vijek trajanja akumulatora, smanjuje potrošnju goriva i jamči trenutnu spremnost za vožnju

Prikazan je Fordov model Transit Trend L3 H2 u metalik boji Moondust Silver. (Opcija)

**Napomena:** Tehnologija Ford ECONetic dostupna je ovisno o modelu (nije dostupna na modelu Transit Van). Više pojedinosti zatražite od svog specijaliziranog dobavljača vozila Ford Transit. Za više informacija o našim programima održivosti posjetite [ford.com/go/sustainability](http://ford.com/go/sustainability)

# Kada nemate vremena za razmišljanje, Transit je već reagirao.

Uz pomoć radara i kamere **Sustav upozorenja na mogući sudar**<sup>(2)</sup> pomno promatra cestu pred vama. Sustav je projektiran tako da otkriva druga vozila te vas može upozoriti na mogući sudar. Ako ne odgovorite na znakove upozorenja sustava, **Aktivno kočenje**<sup>(2)</sup> unaprijed priprema kočni sustav i može automatski aktivirati kočnice radi izbjegavanja ili ublažavanja bilo kakvog udarca. (opcija)



## Upozorenje za vozača<sup>(2)</sup>

Sustav odašilje upozorenje ako otkrije smanjenje razine pozornosti vozača. Prvo se na ploči s instrumentima prikazuje ikona upozorenja, a zatim se oglašava zvuk upozorenja ako se pozornost vozača dodatno smanji. (opcija)

<sup>(1)</sup>Koristi senzore.

<sup>(2)</sup>Radi pri brzinama preko 65 km/h na cestama s više prometnih traka s jasno vidljivim oznakama prometnih traka.

<sup>(3)</sup>Značajka pomoći vozaču.

Napomena: dizajn šarke stražnjih vrata teretnog prostora koja se zakreće za 180° promijenit će se u trećem tromjesečju 2017. godine.



## Prilagodljivi tempomat<sup>(2)</sup>

Odaberite željenu brzinu i tempomat će zadržavati prethodno definirani razmak od vozila ispred. Ako senzori otkriju promet koji usporava ispred vas, vaše vozilo automatski će usporiti. Kada prestane gužva u prometu, vaše vozilo ponovno ubrzava na unaprijed odabranu brzinu. (Standard na modelu Trend)



#### Upozorenje na napuštanje trake<sup>0\*2)</sup>

Potreban je samo trenutak nepažnje da vozilo skrene iz traka tijekom vožnje autocestom. Upozorenje na napuštanje trake prepoznaje kada se približavate cestovnim oznakama bez uporabe pokazivača smjera te vas na to upozorava vibriranjem kola upravljača. (Opcija, standardno na modelima N2)



#### Sustav za prepoznavanje prometnih znakova<sup>02)</sup>

Automatski očitava standardne znakove ograničenja brzine i prikazuje propisano ograničenje brzine na ploči s instrumentima. (opcija)





#### ISOFIX točke za pričvršćivanje dječje sjedalice

Sjedala u drugom redu sadržavaju mjesta za pričvršćivanje dječje sjedalice ISOFIX s nosačima remenja na gornjem dijelu za dodatnu sigurnost (standardno na modelu Kombi). Odaberite Britax Roemer® ISOFIX dječje sjedalo za dodatnu sigurnost djeteta. (Dodatna oprema)

+Stavka pokrivena jamstvom dobavljača treće strane, pojedinosti pogledajte na zadnjoj stranici.

#### Bočne zračne zavjese<sup>®1)</sup>

Namijenjene su zaštiti glave vozača i suvozača od ozljeda. (Opcija na modelu Trend)



# Pouzdana djeluje.

Fordov model Transit opremljen je našom inovativnom tehnologijom upravljanja u zavojima<sup>(2)</sup>. Ta je značajka dio Transitova standardnog sustava elektroničke kontrole stabilnosti<sup>(1)</sup>, koji registrira ako vozač prebrzo uđe u zavoj, te smanjuje okretni moment motora i aktivira kočnice na pojedinim kotačima radi održanja kontrole nad vozilom.

## Daljnje značajke sustava ESC:

Upravljanje u zavojima<sup>(2)</sup>

Sustav za kontrolu prijanjanja<sup>(2)</sup>

Pomoć pri kretanju uzbrdo<sup>(2)</sup>

Kontrola zanošenja prikolice<sup>(2)</sup>

Nadzor stabilnosti vozila pri opterećenju<sup>(1)</sup>(LAC)

Pomoć pri naglom kočenju<sup>(2)</sup>(EBA)

Upozorenje o naglom kočenju<sup>(2)</sup>

Sustav protiv prevrtanja<sup>(1)</sup>(RSC)

Kontrola vektora okretnog momenta<sup>(2)</sup>

Stabilizacija pri bočnom udaru vjetra<sup>(2)</sup>

## Stabilizacija pri bočnom udaru vjetra<sup>(2)</sup>

Pomaže vozaču da ostane u prometnoj traci u vjetrovitim uvjetima s pomoću sustava ESC koji otkriva kada na vozilo utječe bočni vjetar.

<sup>(2)</sup>Koristi senzore.

<sup>(1)</sup>Značajka sigurnosti.

<sup>(2)</sup>Značajka pomoći vozaču.

Napomena: dizajn šarke stražnjih vrata teretnog prostora koja se zakreće za 180° promijenit će se u trećem tromjesečju 2017. godine.



## Van

Srednji međusovinski razmak L2

Standardni krov H2

FWD

**10.0**

m3\*

RWD/AWD

**9.5**

m3\*



Visoki krov H3

FWD

**11.2**

m3\*

RWD/AWD

**10.7**

m3\*

## Van

Dugi međusovinski razmak L3

Standardni krov H2

FWD

**11.5**

m3\*

RWD/AWD

**11.0**

m3\*



Visoki krov H3

FWD

**13.0**

m3\*

RWD/AWD

**12.4**

m3\*

## Van

Dugi međusovinski razmak EF L4



Visoki krov H3

RWD

**15.1**

m3\*

# Transit Van.

Maksimalan prostor za prijevoz tereta i kapacitet.

\*Mjereno u kubičnim metrima s ugrađenom punom pregradom.

2/3  
sjedala



2/3  
sjedala

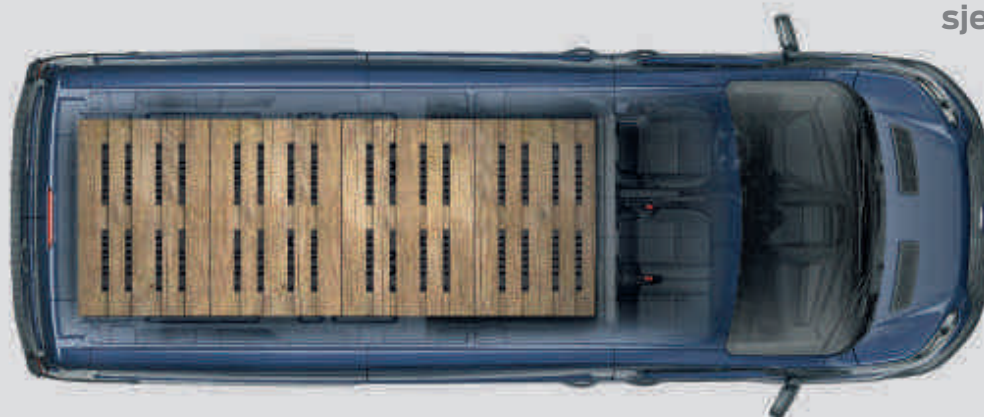

2/3  
sjedala

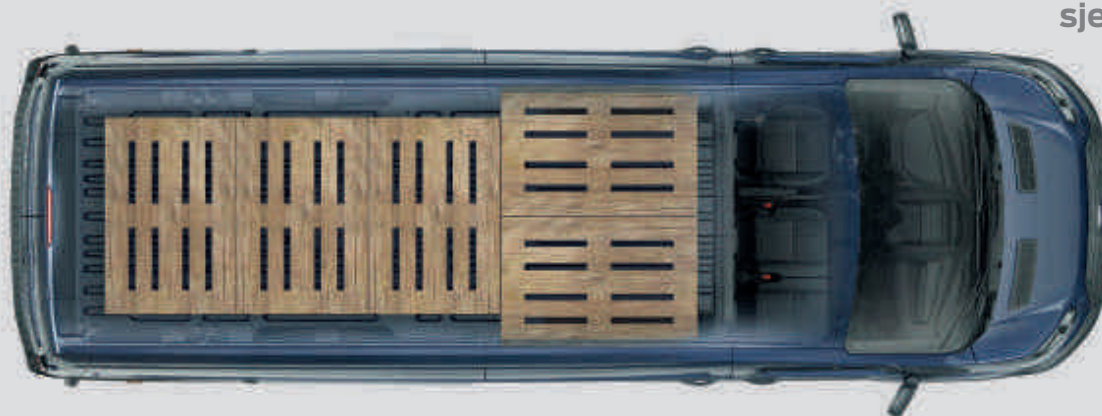

Fordov model Transit Van stvoren je za rad. Birajte između tri duljine tovarnog prostora, uz raspon konfiguracija GVM-ova i pogonskih sklopova.

Napomena: dizajn šarke stražnjih vrata teretnog prostora koja se zakreće za 180° promijenit će se u trećem tromjesečju 2017. godine.



## Double Cab-in-Van

Srednji međuosovinski razmak L2

Standardni krov H2

FWD

**6.1**  
m<sup>3</sup>\*

RWD/AWD

**5.7**  
m<sup>3</sup>\*



Visoki krov H3

FWD

**6.7**  
m<sup>3</sup>\*

RWD/AWD

**6.4**  
m<sup>3</sup>\*

## Double Cab-in-Van

Dugi međuosovinski razmak L3

Standardni krov H2

FWD

**7.6**  
m<sup>3</sup>\*

RWD/AWD

**7.2**  
m<sup>3</sup>\*



Visoki krov H3

FWD

**8.4**  
m<sup>3</sup>\*

RWD/AWD

**8.0**  
m<sup>3</sup>\*

Double Cab-in-Van.  
Siguran prijevoz ljudi i njihove opreme.

\*Mjereno u kubičnim metrima s ugrađenom punom pregradom.



5/7  
sjedala



5/7  
sjedala

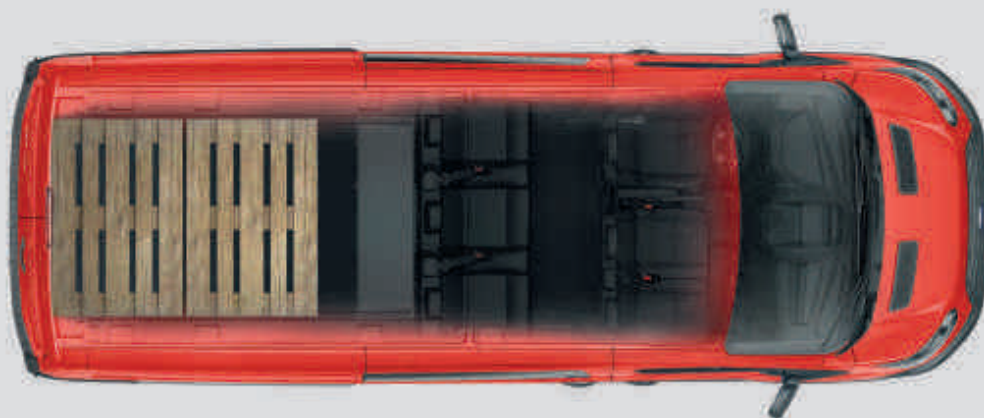

Jednostavno nema boljih kombija za ekipu od Fordovih modela Transit Double Cab-in-Van i Kombi Van. Namjenski izrađen za prijevoz do 7 osoba u kombinaciji s do 10,6 m<sup>3</sup> fleksibilnog prtljažnog prostora iza sigurne pregrade. Možete nositi s doslovno svakim zadatkom na koji naiđe.



Napomena: dizajn šarke stražnjih vrata teretnog prostora koja se zakreće za 180° promijenit će se u trećem tromjesečju 2017. godine.

## Kombi M1

Srednji međuosovinski razmak L2

Standardni krov H2

FWD

**10.0**

m3\*



Visoki krov H3

FWD

**11.2**

m3\*

## Kombi M1

Dugi međuosovinski razmak L3

Standardni krov H2

FWD

**11.5**

m3\*



Visoki krov H3

FWD

**13.0**

m3\*

Kombi.  
Svestrani interijer s uklonjivim sjedalima.

\*Izmjereno u kubičnim metrima s uklonjenim stražnjim sjedalima.

8/9  
sjedala

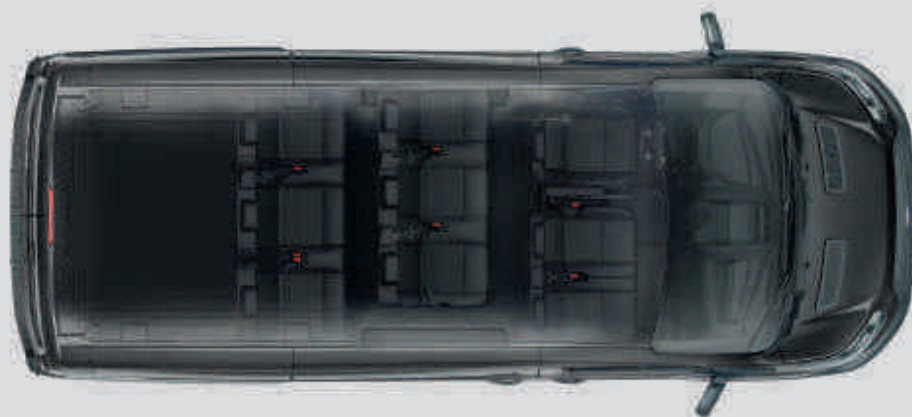

**Napomena:** Prikazano vozilo standardno je opremljeno uskim trostrukim sjedalom u drugom redu.

8/9  
sjedala

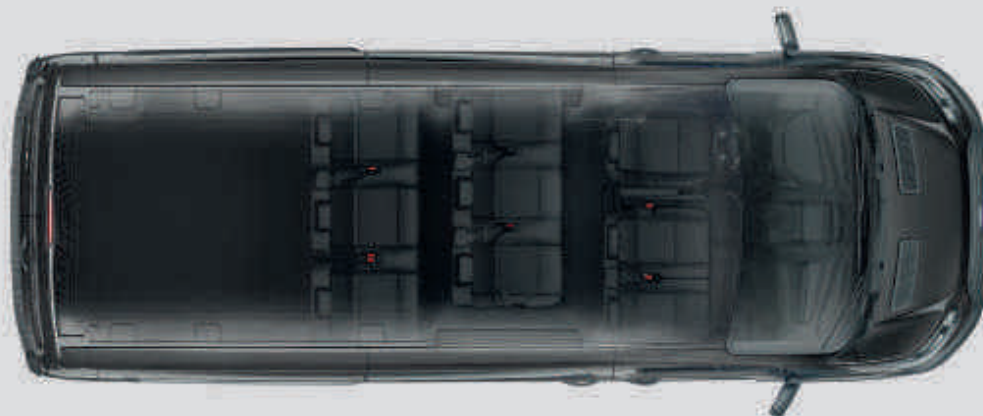

Ako redovito vozite ljude, terete ili kombinaciju, postoji samo jedno vozilo koje trebate uzeti u obzir: Ford Transit Kombi. Uz izbor duljina teretnog prostora, GVM-ova i broja sjedala, to je savršeno vozilo za niz gospodarskih primjena.

**Napomena:** dizajn šarke stražnjih vrata teretnog prostora koja se zakreće za 180° promijenit će se u trećem tromjesečju 2017. godine.





### Sustav nadopune goriva bez poklopca Ford Easy-Fuel

(Standardno. Dostupan kao opcija za sustave s čepom)



# Ambiente

## Obilježja vanjštine

- Bočni retrovizori s velikim eliminatorom mrtvog kuta
- Ručno prilagodljivi retrovizori na vratima s pokazivačima
- Vrata tovarnog prostora s jedne strane
- Naplatci
- Dnevno svjetlo
- Prednji odbojnik djelomično u boji karoserije
- Široke bočne letvice u boji karoserije
- Gumeni nastavci stražnjih blatobrana
- Jednobojna vanjska ručka vrata

## Obilježja unutrašnjosti

- Pretinac za odlaganje ispod dvostrukog suvozačevog sjedala
- Električno upravljanje prednjim staklima
- Daljinsko centralno zaključavanje
- Sjedalo vozača podesivo u 4 smjera
- Četverosmjerno podesivi stup upravljača
- Svjetla dobrodošlice s postupnim priгуšivanjem
- Gumeni pod koji se jednostavno čisti (djelomičan)
- Pregrada od punog čelika (samo Van)
- Petlje za vezanje tereta u tovarnom prostoru

## Dodatni paketi

- Visibility Pack Low (uključuje grijano vjetrobransko staklo Quickclear, senzor razine tekućine za čišćenje te elektronički upravljane i grijane retrovizore na vratima)
- Upozorenje na napuštanje trake (uključuje sustav upozorenja za vozača, naprednu ploču s instrumentima, grijano vjetrobransko staklo Quickclear, automatske brisače, putno računalo, tempomat i kolo upravljača obloženo kožom) (standardno na modelima N2, opcionalno na modelima N1)

Informacije o drugim opcijama potražite u odgovarajućem dijelu.

## Motori

- 105 KS (77 kW) / 360 Nm
- 130 KS (96 kW) / 385 Nm
- 170 KS (125 kW) / 405 Nm (nije dostupno na modelu Kombi)

## Stilovi karoserije

- Van
- Double Cab-in-Van
- Kombi

**Slika desno** Fordov model Transit Van Ambiente s unutrašnjosti od materijala Traxon i Max u boji Charcoal Black.



**Slika gore** Fordov model Transit Van Ambiente s metalik bojom karoserije Moon dust Silver (opcija).

Napomena: dizajn šarke stražnjih vrata teretnog prostora koja se zakreće za 180° promijenit će se u trećem tromjesečju 2017. godine.





#### Senzori udaljenosti na prednjem i stražnjem dijelu vozila

(Standardno)



# Trend

#### Dodatne vanjske značajke za model Ambiente

- Prednji i stražnji parkirni senzori
- Elektronički upravljani grijani retrovizori na vratima
- Puni naplatci
- Halogena prednja svjetla u stilu projektora sa statičkim svjetlima za skretanje
- Prednja svjetla za maglu
- Siva maska

#### Dodatne unutarnje značajke za model Ambiente

- Ice pack 2 - sustav Ice Low Audio, dva prednja zvučnika, jedna AM/FM antena, radijske kontrole na kolu upravljača, ulaz AUX, My Connection Radio s funkcijom Bluetooth®, USB veza
- Zabrtvljeni pod tovarnog prostora
- Ručni prednji klimatizacijski uređaj
- Tempomat s prilagodljivim ograničavačem brzine, putno računalo i kolo upravljača obloženo kožom
- Prednje svjetlo dobrodošlice i svjetla za čitanje karata s postupnim prigušivanjem
- Podno osvetljenje (samo bočna vrata tovarnog prostora)

#### Dodatni paketi

- Visibility Pack Low (uključuje elektronički prilagodljive grijane retrovizore s pokazivačima smjera, grijano vjetrobransko staklo Quickclear i senzor razine tekućine za čišćenje)
- Visibility Pack High (osim sadržaja paketa Visibility Pack Low, uključuje elektronički sklopive retrovizore na vratima, automatska prednja svjetla, prednja svjetla za maglu i promjenjivo prigušenje osvijetljenja ploče s instrumentima)
- Visibility Pack 3 (osim sadržaja paketa Visibility Pack 2, uključuje stražnju kameru i paket upozorenja na napuštanje trake)
- Upozorenje na napuštanje trake (uključuje sustav upozorenja za vozača, naprednu ploču s instrumentima, grijano vjetrobransko staklo Quickclear, automatske brisače i automatska prednja svjetla s automatskom funkcijom dugih svjetala)

Informacije o drugim opcijama potražite u odgovarajućem dijelu.

#### Motori

- 130 KS (96 kW) / 385 Nm
- 170 KS (125 kW) / 405 Nm

#### Stilovi karoserije

- Van
- Double Cab-in-Van
- Kombi

**Napomena:** Bluetooth® marka i zaštitni znakovi vlasništvo su Bluetooth SIG, Inc. i svaka uporaba tih marki u tvrtki Ford Motor Company Limited i pridruženim tvrtkama podliježe licenci. Ostale robne marke i zaštićena imena pripadaju njihovim vlasnicima.

**Slika desno** Fordov model Transit Van Trend s unutrašnjosti od materijala Lane i Max u boji Charcoal Black.



**Slika gore** Fordov model Transit Van Trend s metalik bojom karoserije Tectonic Silver (opcija).

Napomena: dizajn šarke stražnjih vrata teretnog prostora koja se zakreće za 180° promijenit će se u trećem tromjesečju 2017. godine.



# Opcije i dodatna oprema

Rješenja za pohranu stvari, dodatna zaštita i veća raznovrsnost dostupni su za Ford Transit.

## Donja zaštita motora

Robusna metalna donja zaštita motora otporna na koroziju štiti motor od oštećenja od kamenja i rubnika. Lako se uklanja za izmjene ulja i redovito servisiranje. (Dodatna oprema)

## Podni tepisi za sve vremenske uvjete

Opremljeni natpisnom pločicom modela Transit. Podni tepisi za sve vremenske uvjete po mjeri su izrađeni za vaš Ford i štite od prljavštine i vlage. Vozačev tepih sigurno je pričvršćen izravno na pod vozila, pa ne može skliznuti i ometi rad papučica. (Dodatna oprema)

## Krovni nosač Q-Top®\* Krovna galerija (Q-Tech)

Laka konstrukcija od aluminija omogućuje prijevoz dodatnog tereta\*. Savršen je za prijevoz velikih, dugih ili glomaznih predmeta te vam pruža veću fleksibilnost u svakodnevnom poslovanju. Dostupan je i s valjkom na stražnjoj strani za lakše podizanje tereta. (Dodatna oprema)

\*Pogledajte specifikacije težine i opterećenja vozila.

## Stražnje ljestve

Za lak pristup krovnom prostoru. (Opcija (na modelima Van i Double Cab in Van) i dodatna oprema s vratima teretnog prostora koja se zakreću za 180°)

## Zaštitna rešetka stražnjeg prozora

Rešetka se pričvršćuje na unutarnju stranu stražnjih prozora radi povećane sigurnosti bez ometanja pogleda unatrag. (Opcija i dodatna oprema)

## Osnovni krovni nosač, sa zaključavanjem

Krovni nosač kima nosivost do 150 kg (ovisno o specifikacijama vozila) i osnova je za razne dodatke za prijevoz na krovu. (Dodatna oprema)

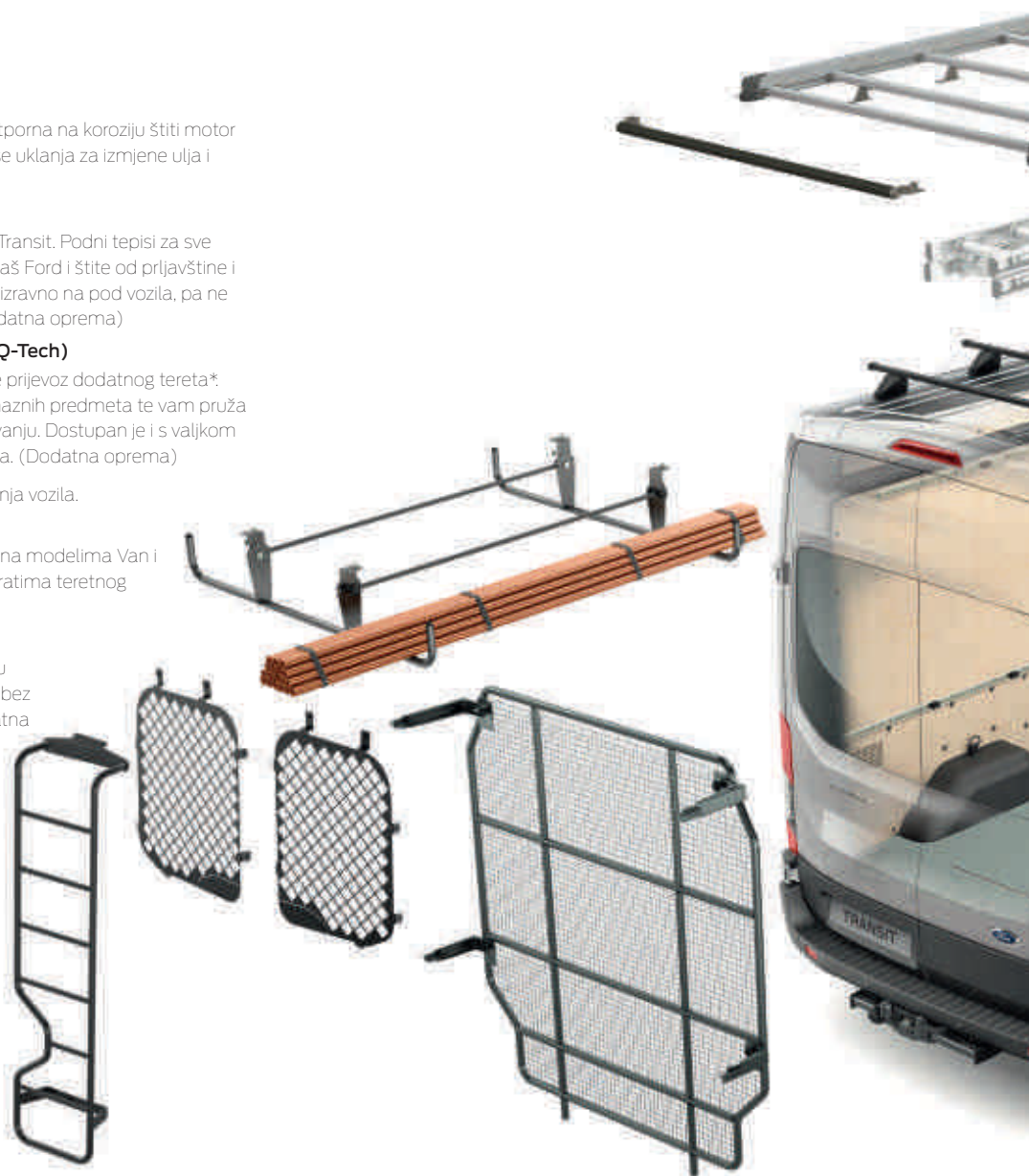

\* Stavka pokrivena jamstvom dobavljača treće strane, pojedini pogledajte na zadnjoj stranici.

## ClimAir®\* usmjerivači zraka

Smanjuje turbulenciju i buku za ugodniju vožnju uz spuštene prednje prozore, čak i kad kiši. (Dodatna oprema)

## 16" aluminijски naplatci

16-inčni aluminijски naplatci s pet krakova u boji Sparkle Silver. (Opcija (na modelima Van i Double Cab in Van Trend) i dodatna oprema)

## Matice za zaključavanje kotača

Komplet s četiri sigurnosne matice kotača za zaštitu od krađe kotača. (Dodatna oprema)

## Brink®\* kuka za vuču

Za dodatni kapacitet transporta, fiksna kuka za vuču može vući do 3500 kg, ovisno o motoru. (Dodatna oprema) (Korisnicima iz gospodarskog sektora možda će biti potreban digitalni tahograf. Komplet za ugradnju dostupan je kod vašeg Ford dobavljača)

Asortiman artikala robne marke Ford, od odjeće do proizvoda za određeni stil života i maketa automobila dostupan je na stranici [www.fordlifestylecollection.com](http://www.fordlifestylecollection.com)

Napomena: dizajn šarke stražnjih vrata teretnog prostora koja se zakreću za 180° promijenit će se u trećem tromesečju 2017. godine.





#### Unutarnji krovni nosač

Dva crna čelična nosača maksimalne nosivosti od 50 kg mogu se pričvrstiti na razna mjesta unutarnjih krovnih držača kao i onih postavljenih na fleksibilnom podu. (Opcija (samo na modelu Van) i dodatna oprema)



#### Razdjelnici teretnog prostora

Crna metalna pregradna mreža može se postaviti na različite pozicije na podne držače fleksibilnog poda kako bi se povećala svestranost vašeg teretnog prostora i postavio siguran teretni okvir. (Dodatna oprema)



#### Bosch® uređaj za upozoravanje kod vožnje unatrag

Povezan je sa stupnjem prijenosa za vožnju unatrag. Zvučno upozorava pješake kada se vozilo kreće unatrag. (Dodatna oprema)



#### allsafe JUNGFALK® Paket za zadržavanje tereta i pod tovarnog prostora\*\* od materijala Delignit

Paket za zadržavanje tereta obuhvaća bočne ograde polovične ili pune visine s kompletom za pričvršćivanje (opcija), uključujući spojeve, kuke i pričvršno remenje. Komplet teretnog poda obuhvaća pod od tvrdog drva s protukliznom površinom i integrirane zračne profile (500 daN/u skladu s ISO). (Opcija i dodatna oprema)



#### allsafe JUNGFALK® TransSAFE® sustavi za pričvršćivanje tereta

Sigurno i jednostavno osigurajte složene terete s laganim sustavima mreža za teret, idealnim za kurirske usluge i dostave pošiljaka. Izbor ručno upravljanih sustava mreže TransSAFE® System Net Plus (dodatna oprema) ili elektronički upravljani sustav mreže TransSAFE® automatski osigurava vaš teret pritiskom na tipku.



# Elektronička kontrola stabilnosti

Novi Fordov model Transit opremljen je elektroničkom kontrolom stabilnosti (ESC)<sup>(01)</sup> standardno. Napredni sustav neprestano nadzire stazu vozila i uspoređuje ju s namjeravanom rutom vozača. Ako sustav ESC registrira bitnu razliku, automatski će smanjiti okretni moment motora i aktivirati kočnice na pojedinačnim kotačima kako bi se stabiliziralo vozilo i zadržalo sigurno na stazi.

## Stabilizacija pri bočnom udaru vjetra<sup>(01)</sup>

Pomaže vozaču da ostane u prometnoj traci u vjetrovitim uvjetima s pomoću sustava ESC koji otkriva kada na vozilo utječe bočni vjetar.

## Upravljanje u zavojima<sup>(01)</sup>

Ova značajka registrira ako vozač prejako uđe u zavoj i smanjuje okretni moment motora, koči pojedinačne kotače i time pomaže održati stabilnost vozila. (Standardno)

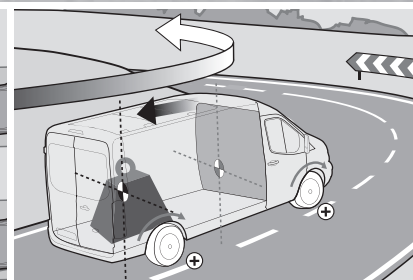
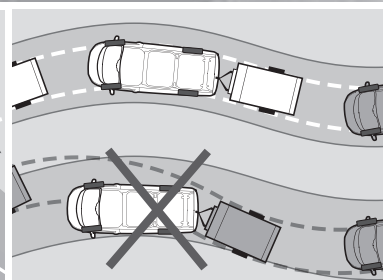
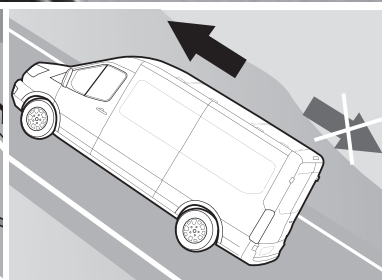
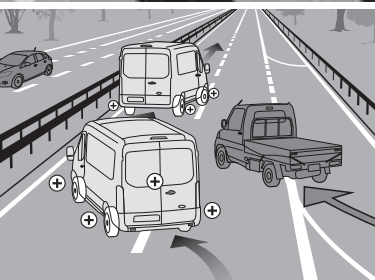

## Sustav protiv prevrtanja<sup>(01)</sup>

Fordov jedinstveni senzor brzine kotrljanja sustavu protiv prevrtanja pomaže održati gume na tlu kada se težište nalazi na visokom položaju i kada je poprečni nagib kolnika u zavoju i usmjeren suprotno od centra zavoja. (Standardno)

## Pomoć pri kretanju uzbrdo<sup>(02)</sup>

Osmišljeno za privremeno sprječavanje proklizavanja niz kosinu kada premješate nogu s papučice kočenja na papučicu gasa. Sustav je aktivan u stupnjevima prijenosa za vožnju prema naprijed i natrag što ga čini savršenim za vuču i prijevoz teških tereta. (Standardno)

## Kontrola zanošenja prikolice<sup>(01)</sup>

Kada otkrije zanošenje prikolice, sustav smanjuje okretni moment motora i aktivira kočnice na odgovarajućim kotačima radi ponovnog uspostavljanja kontrole. (Standardno, no aktivira se opcionalnim Fordovim nastavkom za vuču prikolice)

## Nadzor stabilnosti vozila pri opterećenju<sup>(01)</sup>

Za prilagođavanje reakcije ESC sustava<sup>(1)</sup> radi kompenzacije u slučaju praznog, djelomično natovarenog ili potpuno natovarenog vozila. (Standardno)

# Najbolje iskoristite svog novog Forda

Želimo vam pomoći da najbolje iskoristite svog novog Forda. A da biste to mogli, morate znati za koliku je sigurnu nosivost projektiran u pogledu korisne nosivosti i volumena tereta.

Vaš zastupnik Fordovih gospodarskih vozila može vam dati profesionalni savjet o važnim aspektima specifikacija i pomoći vam da pronađete dostavno vozilo koje odgovara vašem budžetu i poslovnim potrebama.

## Novi Fordov model Transit projektiran je za prijevoz tereta – i to mnogo tereta.

Odabir novog dostavnog vozila važna je odluka za koju treba razmotriti mnoge čimbenike. Dok su neki aspekti, kao što su odabir najprikladnijeg izvedenog modela, identificiranje primarne namjenske uporabe i utvrđivanje veličine koša, relativno jednostavni, drugi su, kao što je izračun korisne nosivosti, kompleksniji.

### Korisna nosivost

Kako biste izračunali korisnu nosivost, morate znati dvije stvari: bruto težinu vozila (GVM) i masu praznog vozila.

**GVM** je maksimalna dopuštena težina natovarenog vozila spremnog za put koja uključuje težinu samog vozila, dodatka, vozača i putnika (pretpostavljajući standardnu težinu u branši od 75 kg po osobi), tekućina, 90 % punog spremnika goriva (1 litra dizelskog goriva = približno 0,85 kg), opcionalne opreme i opreme dodane nakon prodaje te tereta. Radi jednostavnosti, Fordovi modeli Transit označeni su u skladu sa svojim GVM-ovima. Na primjer, 330 ima GVM od pribl. 3300 kg, a 350 ima GVM od pribl. 3500 kg.

**Masa praznog vozila** je težina vozila serije Ambiente sa standardnim specifikacijama, što uključuje tekućine i 90 % pun spremnik goriva, ali bez vozača, putnika ili tereta. Ako namjeravate opteretiti vozilo približno njegovoj maksimalnoj nosivosti, preporučuje se da prije izračuna korisne nosivosti iznosu mase praznog vozila pribrojite marginu pogreške od 5 % mase praznog vozila da biste izbjegli rizik od preopterećenja.

**Korisna nosivost** razlika je tih dviju vrijednosti.

### Bruto masa vozila minus masa praznog vozila = korisna nosivost

Kako bismo vam pomogli da odaberete pravo vozilo u skladu s vašim potrebama, evo podrobnijih objašnjenja o čimbenicima koji mogu utjecati na korisnu nosivost vozila. To između ostalog uključuje:

#### Vozača i putnike

Težinu vozača i putnika računamo na temelju standardne težine u branši od 75 kg/osobi. Zapamtite da vozač i putnici nisu uključeni u iznos mase praznog vozila pa kada se vozač i putnici ukrcaju u vozilo, njegova će se korisna nosivost sukladno tome smanjiti.

### Tvornički ugrađene opcije

Većina tvornički ugrađenih opcija utječe na korisnu nosivost. Na primjer, klima uređaj može povećati težinu vozila za približno 18 kg te se sukladno tome smanjuje korisna nosivost.

Međutim, postavljanjem jednog prednjeg sjedala za suvozača umjesto standardnog dvostrukog sjedala težina vozila smanjit će se za približno 12 kg te će se korisna nosivost povećati za isti iznos. Vaš zastupnik Fordovih gospodarskih vozila moći će vam reći koje značajke mogu povećati ili smanjiti masu praznog vozila i za koliko.

### Serije

Sve mase praznih vozila navedene u ovoj brošuri odnose se na modele Ambiente standardnih specifikacija. Težina modela serije Trend bit će veća od modela Ambiente zbog povećane razine značajki i opreme.

### Proizvodne tolerancije

Varijacije u proizvodnji i proizvodnim postupcima znače da ne postoje dva vozila koja će imati sasvim istu težinu.

### Oprema i naknadne promjene

Važno je pažljivo razmisliti što ćete raditi sa svojim vozilom nakon preuzimanja. Bilo koja dodatna oprema ili naknadne preinake vozila mogu negativno utjecati na njegovu korisnu nosivost. Za više informacija i savjete obratite se vašem zastupniku Fordovih gospodarskih vozila.

Ako je korisna nosivost od presudnog značaja za vaše poslovanje ili planirate prevoziti teret na ili u blizini maksimalne nosivosti vozila, vaš zastupnik Fordovih gospodarskih vozila može vam pomoći. Sa svojim stručnostima i znanjem može vam dati savjet o točnim specifikacijama vozila potrebnim za zadovoljavanje vaših posebnih poslovnih potreba.

**Napomena: tehničke informacije za preinaku vozila dostupne su na internetu u dokumentu Body and Equipment Mounting Manual (Priručnik za montažu karoserije i opreme) na stranici [www.etis.ford.com](http://www.etis.ford.com) pod stavkom information (informacije) > vehicle conversions (pretvorbe vozila).**

### Konfigurirajte svoj kombi da odgovara vašem poslovanju

Fordova gospodarska vozila dostupna su uz velik izbor standardnih i opcionalnih značajki. Vaš zastupnik Fordovih gospodarskih vozila može vam pomoći utvrditi odgovarajuće značajke vozila za vaše posebne poslovne potrebe, uključujući tehničke stavke za naknadno opremanje specijaliziranom opremom ili pretvorbu.

<sup>0</sup>Koristi senzore.

<sup>1</sup>Značajka sigurnosti.

<sup>2</sup>Značajka pomoći vozaču.

Napomena: dizajn šarke stražnjih vrata teretnog prostora koja se zakreće za 180° promijenit će se u trećem tromjesečju 2017. godine.

## Mase, opterećenja i radna svojstva

	Maks. bruto korisna nosivost (bez vozača) (kg)	Bruto masa vozila (kg)	Min. masa praznog vozila (bez vozača) (kg)	Masa na prednjoj osovini (kg)	Težina na stražnjoj osovini (kg)
<b>Van</b>					
<b>FWD</b>					
290 L2 H2	895-941	2940	1971-2073	1625	1575
310 L2 H2	1090-1146	3140	1971-2073	1650	1725
310 L3 H2	1013-1065	3140	2048-2154	1750	1725
330 L2 H2	1282-1348	3365	1999-2101	1750	2050
330 L3 H2	1205-1267	3365	2076-2182	1750	2050
350 L2 H2	1414-1486	3500	1999-2101	1750	2150
350 L3 H2	1337-1405	3500	2076-2182	1750	2150
<b>RWD</b>					
350 L2 H2 uklj.HDT6	1290-1356	3500	2123-2231	1750/1850	2150
350 L3 H2 uklj.HDT6	1239-1303	3500	2173-2285	1750/1850	2250
350 L4 H3 (SRW)	1087-1143	3500	2325-2445	1750	2250
350 L4 H3 (DRW)	949-997	3500	2464-2590	1850	2450
470 L4 H3	2099-2207	4700	2483-2611	1850	3300
<b>AWD</b>					
350 L2 H2	1212-1274	3500	2201-2313	1850	2150
350 L3 H2	1161-1221	3500	2251-2367	1850	2250
350 L4 H3	1009-1061	3500	2403-2527	1850	2250
<b>Double Cab-in-Van</b>					
<b>FWD</b>					
310 L2 H2	937-985	3140	2125-2233	1650	1725
330 L2 H2	1129-1187	3365	2152-2262	1750	2050
330 L3 H2	1048-1102	3365	2233-2347	1750	2050
<b>RWD</b>					
350 L3 H2	1082-1138	3500	2330-2450	1750/1850	2250
350 L4 H3	927-975	3500	2485-2613	1750/1850	2250
<b>AWD</b>					
350 L3 H2	1001-1053	3500	2411-2535	1850	2250
350 L4 H3	846-890	3500	2566-2698	1850	2250

**FWD** = pogon na prednje kotače, **RWD** = pogon na stražnje kotače, **AWD** = pogon na sve kotače, **L2** = srednji međuosovinski razmak, **L3** = dugi međuosovinski razmak, **L4** = Produžena duljina dugog međuosovinskog razmaka, **H2** = srednji krov, **H3** = visoki krov. Slike se odnose na vozila sa srednjim krovom ako nije drugačije navedeno. Kod vozila s opcijom visokog krova povećava se masa praznog vozila, a smanjuje korisna nosivost. Na masu praznog vozila utječu mnogi faktori poput karoserija, motora i dodatnih opcija. Težina vozila serije Base sa standardnim specifikacijama (različite serije) imaju različite mase praznog vozila, što uključuje radne medije i 90% pun spremnik goriva, ali bez vozača od 75 (kg), putnika ili tereta. Nosivost navedena u ovom priručniku jest razlika između bruto mase vozila (GVM) i prazne mase vozila s dodatnim umanjnjem za 75 kg koje se odnosi na težinu vozača. Treba imati na umu da stvarna težina uvijek ovisi o proizvodnim odstupanjima koja mogu uzrokovati varijacije korisne nosivosti između ove brošure i stvarne težine. Korisnicima koji namjeravaju natovariti vozilo gotovo do maksimalne korisne nosivosti preporučujemo da dodaju i marginu pogreške od 5% prazne mase vozila na vrijednost prazne mase vozila prije izračuna kako bi se smanjila opasnost od pretovara. Napomena: Operater vozila dužan je osigurati da njegova vozila budu u skladu sa zakonodavstvom za cestovnu uporabu. Više informacija potražite od Fordovog zastupnika za gospodarska vozila.

## Udobna vožnja

### Automatski mjenjač SelectShift

Za veću udobnost i praktičnost u gradskoj vožnji modeli s pogonom na prednje kotače izvedeni iz serije Transit dostupni su s automatskim mjenjačem SelectShift sa šest brzina. Mjenjač je udoban za rukovanje, osjetljiv i učinkovit, a isto omogućuje ručno mijenjanje brzina s pomoću tipki na ručici mjenjača. (Opcija na modelima s pogonom na prednje kotače)

## Mase, opterećenja i radna svojstva

	Maks. bruto korisna nosivost (bez vozača) (kg)	Bruto masa vozila (kg)	Min. masa praznog vozila (bez vozača) (kg)	Masa na prednjoj osovini (kg)	Masa na stražnjoj osovini (kg)
Kombi M1 (9 sjedala)					
FWD					
310 L2 H2	866-910	3140	2196-2308	1650	1725
310 L3 H2	831-873	3140	2231-2345	1750	1725
350 L2 H2	1190-1251	3500	2223-2337	1750	2150
350 L3 H2	1150-1208	3500	2263-2379	1750	2250

**FWD** = pogon na prednje kotače, **RWD** = pogon na stražnje kotače, **AWD** = pogon na sve kotače, **L2** = srednji međuosovinski razmak, **L3** = dugi međuosovinski razmak, **L4** = produžena duljina dugog međuosovinskog razmaka, **H2** = srednji krov, **H3** = visoki krov. Slike se odnose na vozila sa srednjim krovom ako nije drugačije navedeno. Kod vozila s opcijom visokog krova povećava se masa praznog vozila, a smanjuje korisna nosivost. Na masu praznog vozila utječu mnogi faktori poput karoserija, motora i dodatnih opcija. Težina vozila serije Base sa standardnim specifikacijama (različite serije imaju različite mase praznog vozila), što uključuje radne medije i 90% pun spremnik goriva, ali bez vozača od 75 (kg), putnika ili tereta. Nosivost navedena u ovom priručniku jest razlika između bruto mase vozila (GVM) i prazne mase vozila s dodatnim umanjnjem za 75 kg koje se odnosi na težinu vozača. Treba imati na umu da stvarna težina uvijek ovisi o proizvodnim odstupanjima koja mogu uzrokovati varijacije korisne nosivosti između ove brošure i stvarne težine. Korisnicima koji namjeravaju natovariti vozilo gotovo do maksimalne korisne nosivosti preporučujemo da dodaju i marginu pogreške od 5% prazne mase vozila na vrijednost prazne mase vozila prije izračuna kako bi se smanjila opasnost od pretovara. Napomena: Operater vozila dužan je osigurati da njegova vozila budu u skladu sa zakonodavstvom za cestovnu uporabu. Više informacija potražite od Fordovog zastupnika za gospodarska vozila.

## Pogon za čišći zrak

### Vožnja uz AdBlue®

Kako bi pravilno radio, spremnik za AdBlue® u vašem dizelskom motoru Ford EcoBlue mora biti napunjen tekućinom AdBlue®. Upozorenja sustava uključuju se kada razina tekućine postane preniska. Za više informacija obratite se svojem zastupniku Forda.

### Sustav nadopune goriva bez poklopca Ford Easy-Fuel

Jedinstveni sustav zaštite sprječava slučajno ulijevanje pogrešne vrste goriva. Uz to, ne treba dirati zaprljani čep za gorivo. (Standardno)



## Dimenzije modela Van i Double Cab-in-Van

	L2 H2 Van		L3 H2 Van		L4 H3 Van
	FWD	RWD/AWD	FWD	RWD/AWD	RWD/AWD
<b>A</b> Ukupna duljina	5531	5531	5981	5981	6704
<b>B</b> Ukupna širina sa zrcalima	2474	2474	2474	2474	2474
Ukupna širina s rasklopljenim zrcalima	2112	2112	2112	2112	2112
Ukupna širina bez retrovizora (SRW)	2059	2059	2059	2059	2059
Ukupna širina bez retrovizora (DRW)	–	–	–	–	2126
<b>C</b> Ukupna visina*	2426-2490	2450-2542	2431-2541	2462-2543	2687-2790
<b>D</b> Međuosovinski razmak	3300	3300	3750	3750	3750
<b>E</b> Od prednjeg dijela vozila do sredine prednjeg kotača	1023	1023	1023	1023	1023
<b>F</b> Od stražnjeg dijela vozila do sredine stražnjeg kotača	1208	1208	1208	1208	1931
<b>G</b> Širina ulaza kod bočnih vrata	1300	1300	1300	1300	1300
<b>H</b> Ulazna visina bočnih vrata za teret	1700	1600	1700	1600	1600
<b>I</b> Ulazna širina stražnjih vrata/vrata na stražnjem dijelu vozila	1565	1565	1565	1565	1565
<b>J</b> Ulazna visina stražnjih vrata/vrata na stražnjem dijelu vozila	1748	1648	1748	1648	1887
<b>K</b> Maksimalna duljina teretnog prostora (na podu s pregradom)	3083	3083	3533	3533	4256
<b>L</b> Maksimalna širina teretnog prostora	1784	1784	1784	1784	1784
<b>M</b> Širina između lukova kotača (SRW)	1392	1392	1392	1392	1392
Širina između lukova kotača (DRW)	–	–	–	–	1154
<b>N</b> Visina prtljažnika od poda do krova	1886	1786	1886	1786	2025
<b>O</b> Utovarna visina*	496-614	620-713	501-613	632-715	617-722
<b>P</b> Maksimalna zapremina tereta (s pregradom) (m <sup>3</sup> )	10.0	9.5	11.5	11.0	15.1
Teretni prostor (s pregradom) (VDA) (m <sup>3</sup> )	9.3	8.3	10.8	10.2	14.1
Jedinstvene mjere za Double Cab-in-Van					
<b>G</b> Širina ulaza kod bočnih vrata	1200	1200	1200	1200	1200
<b>P</b> Maksimalna zapremina tereta (iza pregrade) (m <sup>3</sup> )	6.1	5.7	7.6	7.2	10.6
Teretni prostor (iza pregrade) (VDA) (m <sup>3</sup> )	5.5	5.3	7.0	6.6	9.8
<b>Q</b> Maksimalna duljina teretnog prostora	2038	2038	2488	2488	3211
<b>R</b> Korisna duljina tereta na visini od 1,2 m	1789	1789	2239	2239	2962
Krug okreta (m)					
Od rubnika do rubnika	11.9	11.9	13.3	13.3	13.3

**L2** = srednji međuosovinski razmak, **L3** = dugi međuosovinski razmak, **L4** = produžena duljina dugog međuosovinskog razmaka, **H2** = srednji krov, **H3** = visoki krov, **FWD** = pogon na prednje kotače, **RWD** = pogon na stražnje kotače, **AWD** = pogon na sve kotače, **SRW** = jednostruki stražnji kotači, **DRW** = dvostruki stražnji kotači. Sve dimenzije (prikazane u mm) podložne su proizvodnim tolerancijama i odnose se na modele s minimalnim specifikacijama te ne uključuju dodatnu opremu. \*Dimenzije visine odnose se na raspon od minimalnih do maksimalnih vrijednosti potpuno opterećenog vozila s najmanjom korisnom nosivošću do neopterećenog vozila s najvećom korisnom nosivošću. Ove su slike informativne prirode. **VDA metoda** Metoda koju koristi Verband der Automobilindustrie (VDA) u Njemačkoj. Vrijednost VDA određuje se punjenjem teretnog prostora „litarskim“ blokovima dimenzija 200x100x50 mm. Blokovi se zatim prebrojavaju, a numerički se rezultat pretvara u kubične metre.

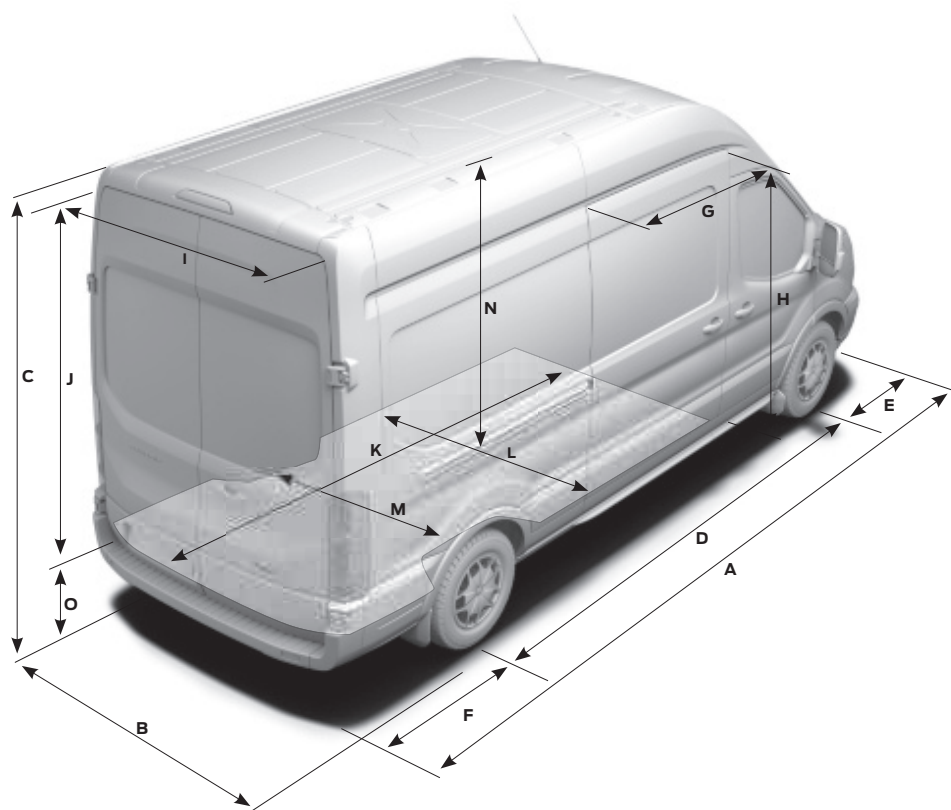

## Dostupnost modela

	290 L2 H2	310 L2 H2	310 L3 H2	330 L2 H2	330 L3 H2	350 L2 H2	350 L3 H2	350 L4 H3	470 L4 H3
<b>Van</b>									
<b>FWD</b>									
2,0-litarski motor TDCi 105 KS (77 kW)	●	●	●	-	-	-	-	-	-
2,0-litarski motor TDCi 130 KS (96 kW)	-	●	●	●	●	●	●	-	-
2,0-litarski motor TDCi 130 KS (96 kW), šestostupanjski automatski mjenjač	-	●	-	●	●	●	●	-	-
2,0-litarski motor TDCi 170 KS (125 kW)	●	●	●	●	●	●	●	-	-
2,0-litarski motor TDCi 170 KS (125 kW), šestostupanjski automatski mjenjač	-	●	-	●	●	●	●	-	-
<b>RWD</b>									
2,0-litarski motor TDCi 105 KS (77 kW)	-	-	-	-	-	-	●	-	-
2,0-litarski motor TDCi 130 KS (96 kW)	-	-	-	-	-	●	●	●	-
2,0-litarski motor TDCi 170 KS (125 kW)	-	-	-	-	-	●	●	●	●
<b>AWD</b>									
2,0-litarski motor TDCi 130 KS (96 kW)	-	-	-	-	-	●	●	●	-
2,0-litarski motor TDCi 170 KS (125 kW)	-	-	-	-	-	●	●	●	-
<b>Double Cab-in-Van</b>									
<b>FWD</b>									
2,0-litarski motor TDCi 130 KS (96 kW)	-	●	-	●	-	-	-	-	-
2,0-litarski motor TDCi 130 KS (96 kW), šestostupanjski automatski mjenjač	-	●	-	●	-	-	-	-	-
2,0-litarski motor TDCi 170 KS (125 kW)	-	●	-	●	-	-	-	-	-
2,0-litarski motor TDCi 170 KS (125 kW), šestostupanjski automatski mjenjač	-	●	-	●	-	-	-	-	-
<b>RWD</b>									
2,0-litarski motor TDCi 130 KS (96 kW)	-	-	-	-	-	-	●	●	-
2,0-litarski motor TDCi 170 KS (125 kW)	-	-	-	-	-	-	●	●	-
<b>AWD</b>									
2,0-litarski motor TDCi 130 KS (96 kW)	-	-	-	-	-	-	●	●	-
2,0-litarski motor TDCi 170 KS (125 kW)	-	-	-	-	-	-	●	●	-

● = dostupno, - = nije dostupno. **L2** = srednji međuosovinski razmak, **L3** = dugi međuosovinski razmak, **L4** = produženi dugi međuosovinski razmak, **H2** = krov srednje visine, **H3** = visoki krov, **FWD** = pogon na prednje kotače, **RWD** = pogon na stražnje kotače, **AWD** = pogon na sve kotače. Svi su motori stupnja Euro 6 sa šestostupanjskim ručnim mjenjačem, osim ako je navedeno drugačije.

### Van



L2, H2

10,0\*/9,3\*\* m3 (FWD), 9,5\*/8,8\*\* (RWD/AWD)



L3, H2

11,5\*/10,8\*\* m3 (FWD), 11,0\*/10,2\*\* (RWD/AWD)



L2, H3

11,2\*/10,3\*\* m3 (FWD), 10,7\*/9,9\*\* (RWD/AWD)



L3, H3

13,0\*/12,0\*\* m3 (FWD), 12,4\*/11,5\*\* (RWD/AWD)



L4, H3

15,1\*/14,1\*\* m3

### Double Cab-in-Van



L2, H2

6,1\*/5,5\*\* m3 (FWD), 5,7\*/5,3\*\* (RWD/AWD)



L3, H2

7,6\*/7,0\*\* m3 (FWD), 7,2\*/6,6\*\* (RWD/AWD)



L2, H3

6,7\*/6,0\*\* m3 (FWD), 6,4\*/5,7\*\* (RWD/AWD)



L3, H3

8,4\*/7,6\*\* m3 (FWD), 8,0\*/7,3\*\* (RWD/AWD)

\*Maksimalni volumen tovarnog prostora (s pregradom), \*\*tovarni prostor (s pregradom) (VDA).

Napomena: dizajn šarke stražnjih vrata teretnog prostora koja se zakreće za 180° promijenit će se u trećem tromjesečju 2017. godine.

## Dimenzije kombija

	L2 H2 Kombi van/Kombi M1 FWD	L3 H2 Kombi Van/Kombi M1 FWD
<b>A</b> Ukupna duljina	5531	5981
<b>B</b> Ukupna širina sa zrcalima	2474	2474
Ukupna širina s rasklopljenim zrcalima	2112	2112
Ukupna širina bez retrovizora (SRW)	2059	2059
<b>C</b> Ukupna visina*	2429-2536	2429-2532
<b>D</b> Međuosovinski razmak	3300	3750
<b>E</b> Od prednjeg dijela vozila do sredine prednjeg kotača	1023	1023
<b>F</b> Od stražnjeg dijela vozila do sredine stražnjeg kotača	1208	1208
<b>G</b> Širina ulaza kod bočnih vrata	1200	1200
<b>H</b> Ulazna visina bočnih vrata za teret	1664	1664
<b>I</b> Ulazna širina stražnjih vrata/vrata na stražnjem dijelu vozila	1565	1565
<b>J</b> Ulazna visina stražnjih vrata/vrata na stražnjem dijelu vozila	1697	1697
<b>K</b> Maksimalna duljina teretnog prostora (iza drugog reda sjedala)	2286	2736
Maksimalna duljina teretnog prostora (iza trećeg reda sjedala)	1502	1952
<b>L</b> Maksimalna širina teretnog prostora	1784	1784
<b>M</b> Širina između lukova kotača (SRW)	1392	1392
Širina između lukova kotača (DRW)	-	-
<b>N</b> Visina prtljažnika od poda do krova	1818	1818
<b>O</b> Utovarna visina*	542-650	541-645
Krug okreta (m)		
Od rubnika do rubnika	11.9	13.3

**L2** = srednji međuosovinski razmak, **L3** = dugi međuosovinski razmak, **L4** = produžena duljina dugog međuosovinskog razmaka, **H2** = srednji krov, **H3** = visoki krov, **FWD** = pogon na prednje kotače, **RWD** = pogon na stražnje kotače, **AWD** = pogon na sve kotače, **SRW** = jednostruki stražnji kotači, **DRW** = dvostruki stražnji kotači. Sve dimenzije (prikazane u mm) podložne su proizvodnim tolerancijama i odnose se na modele s minimalnim specifikacijama te ne uključuju dodatnu opremu. \*Dimenzije visine odnose se na raspon od minimalnih do maksimalnih vrijednosti potpuno opterećenog vozila s najmanjom korisnom nosivošću do neopterećenog vozila s najvećom korisnom nosivošću. Ove su slike informativne prirode. **VDA metoda** Metoda koju koristi Verband der Automobilindustrie (VDA) u Njemačkoj. Vrijednost VDA određuje se punjenjem teretnog prostora „litarskim“ blokovima dimenzija 200x100x50 mm. Blokovi se zatim prebrojavaju, a numerički se rezultat pretvara u kubične metre.

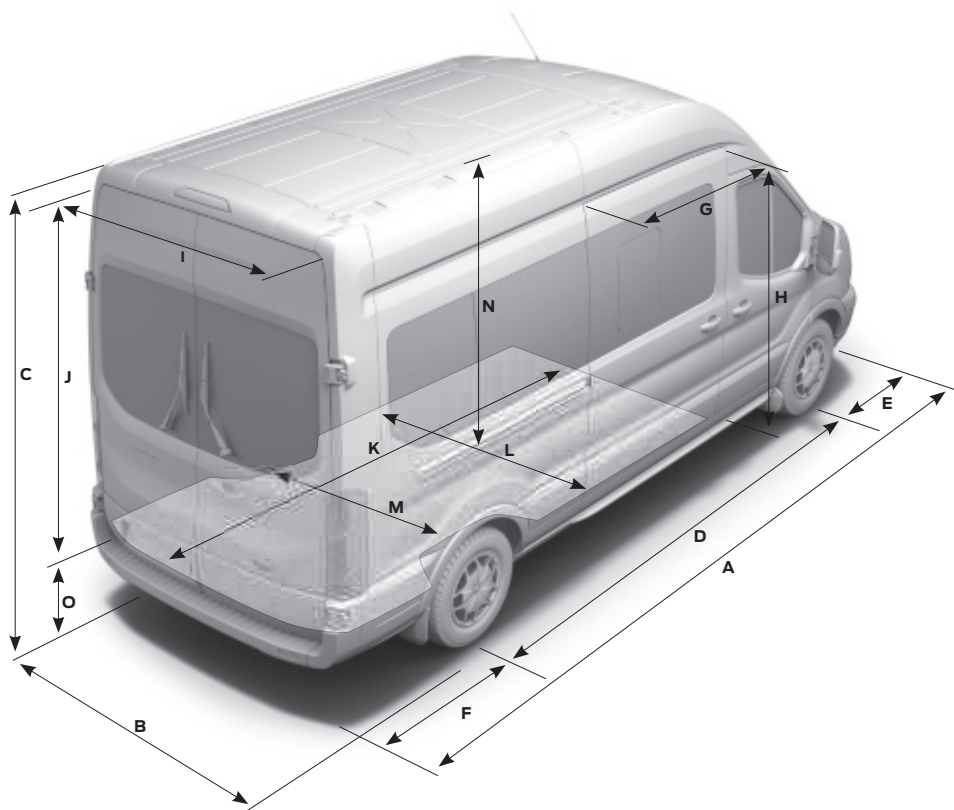



## Dostupnost modela

	310L2H2	310L3H2	350L2H2	350L3H2
<b>Kombi M1 - FWD</b>				
2,0-litarski motor TDCi 105 KS (77 kW)	●	-	-	-
2,0-litarski motor TDCi 130 KS (96 kW)	●	●	●	●
2,0-litarski motor TDCi 130 KS (96 kW), šestostupanjski automatski mjenjač	●	●	●	●
2,0-litarski motor TDCi 170 KS (125 kW)	●	●	●	●
2,0-litarski motor TDCi 170 KS (125 kW), šestostupanjski automatski mjenjač	-	●	-	-

● = dostupno, - = nije dostupno. **L2** = srednji međuosovinski razmak, **L3** = dugi međuosovinski razmak, **L4** = produženi dugi međuosovinski razmak, **H2** = krov srednje visine, **FWD** = pogon na prednje kotače.

## Maks. GVM

	Prijenosni omjer osovine <sup>o</sup>	GVM					
		290	310	330	350	470	
<b>Van/Double Cab-in-Van/Kombi - FWD</b>							
2,0-litarski motor TDCi Ford EcoBlue 105 KS (77 kW)	3.94/4.19	● / ○	4400/4940	4900	-	-	-
2,0-litarski motor TDCi Ford EcoBlue 105 KS (77 kW)	4.71	●	-	-	5100	5100	-
2,0-litarski motor TDCi Ford EcoBlue 130 KS (96 kW), šestostupanjski automatski mjenjač	3.65	●	-	4100	4300	4250	-
2,0-litarski motor TDCi Ford EcoBlue 130 KS (96 kW)	3.94/4.19	● / ○	4840/4940	4840/4940	-	-	-
2,0-litarski motor TDCi Ford EcoBlue 130 KS (96 kW)	4.43/4.71	● / ○	-	-	5050/5500	5050/5500	-
2,0-litarski motor TDCi Ford EcoBlue 170 KS (125 kW), šestostupanjski automatski mjenjač	3.65	●	-	4100	4300	4250	-
2,0-litarski motor TDCi Ford EcoBlue 170 KS (125 kW)	4.19	●	5140	5140	-	-	-
2,0-litarski motor TDCi Ford EcoBlue 170 KS (125 kW)	4.71/4.93	●	-	-	5500	5500/6000*	-
<b>Van/Double Cab-in-Van - RWD</b>							
2,0-litarski motor TDCi Ford EcoBlue 105 KS (77 kW)	3.31/3.73	● / ○	-	-	-	5500/5500	-
2,0-litarski motor TDCi Ford EcoBlue 130 KS (96 kW)	3.15/3.55	● / ○	-	-	-	5500/6000*	-
2,0-litarski motor TDCi Ford EcoBlue 130 KS (96 kW)	4.10	●	-	-	-	5500/6000*	5500/6000*
2,0-litarski motor TDCi Ford EcoBlue 170 KS (125 kW)	3.15/3.55	● / ○	-	-	-	5500/6300*	-
2,0-litarski motor TDCi Ford EcoBlue 170 KS (125 kW)	4.10	●	-	-	-	6000*	5500/7000*
<b>Van/Double Cab-in-Van - AWD</b>							
2,0-litarski motor TDCi Ford EcoBlue 130 KS (96 kW) / 170 KS 125 kW)	4.10	●	-	-	-	6000	-

● = standardno, ○ = opcija uz nadoplatu. **Napomena:** svi su motori stupnja Euro 6 te su opremljeni obloženim filtrom dizelskih čestica (cDPF). <sup>o</sup>Prijenosni omjer osovine prikazan u primjeru dostupan je ovisno o modelu, korisnoj nosivosti s bruto masom vozila (GVM) i kombinaciji motora. \*Ukupna masa kompozicije (GTM) ograničena je na 5500 kg ako je vozilo opremljeno stražnjim klimatizacijskim uređajem. Više informacija zatražite od svojeg zastupnika.

### Kombi M1



L2, H2

9,3\* m3 (FWD)



L3, H2

10,8\* m3 (FWD)



L2, H3

10,3\* m3 (FWD)



L3, H3

12,0\* m3 (FWD)

\*Tovarni prostor (manje stražnjih sjedala) (VDA).

Napomena: dizajn šarke stražnjih vrata teretnog prostora koja se zakreće za 180° promijenit će se u trećem tromjesečju 2017. godine.

## Potrošnja goriva i emisije

	Prijenosni omjer osovine <sup>®</sup>	Emisije CO <sub>2</sub> (g/km) <sup>®</sup>	Potrošnja goriva (l/100 km) <sup>®</sup>		
			U gradu	Izvan grada	Kombinirana vožnja
<b>Van FWD</b>					
2.0 TDCi Ford EcoBlue 105 KS (77 kW)/130 KS (96 kW)	3.94/4.19	174-177	7.0	6.4-6.6	6.7
2.0 TDCi Ford EcoBlue 105 KS (77 kW)/130 KS (96 kW)/170 KS (125 kW)	4.71	179-184	7.6-7.7	6.6-6.9	6.9-7.1
2.0 TDCi Ford EcoBlue 130 KS (96 kW), 6 brzina, automatski	3.65	190-197	7.8-8.0	7.0-7.2	7.3-7.6
2.0 TDCi Ford EcoBlue 130 KS (96 kW)	4.43	176-181	7.1-7.3	6.6-6.8	6.8-7.0
2.0 TDCi Ford EcoBlue 170 KS (125 kW), 6 brzina, automatski	3.65	190-197	7.8-8.0	7.0-7.2	7.3-7.6
2.0 TDCi Ford EcoBlue 170 KS (125 kW)	4.19	178-181	7.2-7.3	6.6-6.7	6.9-7.0
<b>RWD</b>					
2.0 TDCi Ford EcoBlue 105 KS (77 kW)	3.31	189-191	8.3	6.8-6.9	7.3-7.4
2.0 TDCi Ford EcoBlue 105 KS (77 kW)	3.73	200-202	8.7-8.8	6.9-7.1	7.5-7.7
2.0 TDCi Ford EcoBlue 130 KS (96 kW)/170 KS (125 kW)	3.15	185-187	8.0	6.6-6.7	7.1-7.2
2.0 TDCi Ford EcoBlue 130 KS (96 kW)/170 KS (125 kW)	3.55	196-198	8.6	6.9-7.0	7.6
2.0 TDCi Ford EcoBlue 130 KS (96 kW)/170 KS (125 kW)	4.10	210	9.1	7.4	8.1
<b>AWD</b>					
2.0 TDCi Ford EcoBlue 130 KS (96 kW)/170 KS (125 kW)	4.10	224-228	10.1-10.2	7.7-8.0	8.6-8.8
<b>Double Cab-in-Van FWD</b>					
2.0 TDCi Ford EcoBlue 130 KS (96 kW), 6 brzina, automatski	3.65	190-197	7.8-8.0	7.0-7.2	7.3-7.6
2.0 TDCi Ford EcoBlue 130 KS (96 kW)	4.43	176-181	7.1-7.3	6.6-6.8	6.8-7.0
2.0 TDCi Ford EcoBlue 170 KS (125 kW), 6 brzina, automatski	3.65	190-197	7.8-8.0	7.0-7.2	7.3-7.6
2.0 TDCi Ford EcoBlue 170 KS (125 kW)	4.19	178-181	7.2-7.3	6.6-6.7	6.9-7.0
<b>RWD</b>					
2.0 TDCi Ford EcoBlue 130 KS (96 kW)/170 KS (125 kW)	3.15	185-187	8.0	6.6-6.7	7.1-7.2
2.0 TDCi Ford EcoBlue 130 KS (96 kW)/170 KS (125 kW)	3.55	196-198	8.6	6.9-7.0	7.6
2.0 TDCi Ford EcoBlue 130 KS (96 kW)/170 KS (125 kW)	4.10	210	9.1	7.4	8.1
<b>AWD</b>					
2.0 TDCi Ford EcoBlue 130 KS (96 kW)/170 KS (125 kW)	4.10	224-228	10.1-10.2	7.7-8.0	8.6-8.8

**Napomena:** svi motori stupnja 6 LDTIII i stupnja VI HDT uključuju filter dizelskih čestica (cDPF), a vrijednosti su prikazane sa sustavom za automatsko pokretanje i zaustavljanje (Auto-Start-Stop) kad god je to moguće. Sustav za automatsko pokretanje i zaustavljanje (Auto-Start-Stop) smanjuje emisije CO<sub>2</sub> za 6 g/km i potrošnju goriva između 0,2 i 0,4 l/100 km. <sup>®</sup>Prijenosni omjer osovine prikazan u primjeru dostupan je ovisno o modelu, korisnoj nosivosti s bruto masom vozila i kombinaciji motora/mjenjača. <sup>®</sup>Deklarirana potrošnja goriva i emisije CO<sub>2</sub> za motore stupnja VI HDT izmjereni su prema tehničkim zahtjevima i specifikacijama Europske Uredbe (EZ) 80/1268/EEZ i ECER 101.01. Navedena potrošnja goriva i emisije CO<sub>2</sub> za motore stupnja 6 LDTIII izmjereni su prema tehničkim zahtjevima i specifikacijama europske Uredbe (EZ) 715/2007 i najnovijim izmjenama i dopunama. Potrošnja goriva i emisije CO<sub>2</sub> navedeni su za vrstu vozila, a ne za pojedinačni automobil. Primijenjeni standardni postupci ispitivanja omogućavaju usporedbu između različitih vrsta vozila i različitih proizvođača te se njima pretpostavlja sljedeće: vozač od 75 kg, 90 % goriva i AdBlue<sup>®</sup> plus 25 kg. Osim toga, odabrane specifikacije i opcije mogu imati utjecaja, primjerice na težinu vozila i posljedično na emisije i ekonomičnost potrošnju goriva vozila, a mogu utjecati i na vrijednosti koje se pojavljuju u dokumentaciji za pojedinačna vozila. Te informacije nisu dio ponude nijednog proizvoda. Potrošnja goriva u stvarnim uvjetima može se razlikovati jer učinkovitost korištenja goriva ovisi o konfiguraciji (pojedinačnog) vozila, navikama pri vožnji, uporabi tehničke opreme poput klimatizacije kao i drugim čimbenicima koji nisu tehničke prirode. Više informacija potražite od svojeg zastupnika.

### Senzori udaljenosti na prednjem i stražnjem dijelu vozila<sup>®2)</sup>

Za lakše parkiranje i manevriranje, zvučno upozorenje pomaže da ocijenite udaljenost između prednjeg i stražnjeg dijela Vašeg automobila i prepreke. (Standardno u paketu Trend, opcija u paketu Ambiente)

<sup>®</sup>Koristi senzore.

<sup>2)</sup>Značajka pomoći vozaču.

Napomena: dizajn šarke stražnjih vrata teretnog prostora koja se zakreće za 180° promijenit će se u trećem tromjesečju 2017. godine.



## Potrošnja goriva i emisije

	Prijenosni omjer osovine <sup>99</sup>	Emisije CO <sub>2</sub> (g/km) <sup>99</sup>	Potrošnja goriva (l/100 km) <sup>99</sup>		
			U gradu	Izvan grada	Kombinirana vožnja
Kombi M1 FWD					
2.0 TDCi Ford EcoBlue 105 KS (77 kW)/130 KS (96 kW)	3.94/4.19	162	7.1	5.8	6.3
2.0 TDCi Ford EcoBlue 130 KS (96 kW)	4.43	167	7.2	6.0	6.4
2.0 TDCi Ford EcoBlue 130 KS (96 kW), 6 brzina, automatski	3.65	181-197	7.6-8.0	6.4-7.2	7.0-7.6
2.0 TDCi Ford EcoBlue 170 KS (125 kW)	4.19	166	7.2	6.0	6.4

**Napomena:** Svi dizelski motori stupnja 6 uključuju filter dizelskih čestica (cDPF). <sup>99</sup>Prijenosni omjer osovine prikazan u primjeru dostupan je ovisno o modelu, korisnoj nosivosti s bruto masom vozila i kombinaciji motora/mjenjača. Navedena potrošnja goriva i emisije CO<sub>2</sub> mjerene su u skladu s tehničkim zahtjevima i specifikacijama Europskih Uredbi (EZ) 715/2007 i (EZ) 692/2008 s najnovijim izmjenama. <sup>999</sup>Potrošnja goriva i emisije CO<sub>2</sub> navedeni su za vrstu vozila, a ne za pojedinačni automobil. Primijenjeni standardni postupci ispitivanja omogućavaju usporedbu između različitih vrsta vozila i različitih proizvođača te se njima pretpostavlja sljedeće: vozač od 75 kg, 90 % goriva i AdBlue<sup>®</sup>, plus 25 kg. Osim toga, odabrane specifikacije i opcije mogu imati utjecaja, primjerice na težinu vozila i posljedično na emisije i ekonomičnost potrošnje goriva vozila, a mogu utjecati i na vrijednosti koje se pojavljuju u dokumentaciji za pojedinačna vozila. Te informacije nisu dio ponude nijednog proizvođača. Potrošnja goriva u stvarnim uvjetima može se razlikovati jer učinkovitost korištenja goriva ovisi o konfiguraciji (pojedinačnog) vozila, navikama pri vožnji, uporabi tehničke opreme kao što je klimatizacija te drugim čimbenicima koji nisu tehničke prirode. Više informacija potražite od svojeg zastupnika.

## Izrađeno za maksimalnu trakciju

### Kočni sustav i pogon na sve kotače

U bilo kojem radnom okruženju, Transitu je sigurnost vozača i putnika na vrhu liste prioriteta. Standardne sigurnosne značajke uključuju ABS uz pomoć pri naglom kočenju (EBA) kako bi pripomogle u smanjivanju duljine kočenja pri naglom kočenju. Veće kočne pločice i diskovi traju dulje i otpornije su na trošenje, dok senzori za potrošnju označavaju kada se pločice moraju mijenjati. Za zahtjevnije uvjete Transit je dostupan s pogonom na sve kotače (AWD)\*. Ovaj najnoviji sustav automatski usmjerava više pogonske snage na prednju osovinu radi optimalne trakcije, a također može primjenom sustava za nadzor radnji vozača djelovati preventivno kako bi se spriječilo proklizavanje kotača.

### Ispitan do krajnjih granica

Od prototipova prekrivenih mrazom pokretanih na -40 °C na 4500 m nadmorske visine do suncem užarenih vozila koja vuku potpuno natovarene prikolice na dugim uzbrdicama na vrućini od 50 °C, Transit je bio izložen ekstremima.

\*Pogon na sve kotače dostupan je kao opcija na modelima 350 L2/L3/L4 Van; Double Cab-in-Van.

**Stražnja kamera sa sustavom pomoći za pričvršćivanje prikolice**

Odaberite stupanj vožnje unatrag i slika sa stražnje kamere automatski će se prikazati na zaslonu sustava Ford SYNC. Linije na prikazu kamere označavaju smjer kretanja vozila. (Opcija samo uz Ice Pack)



**Komande ugrađene na kolo upravljača**

Omogućava vam upravljanje audio sustavom i putnim računalom bez skidanja ruku s volana. (Standardno s Fordovim audiosustavom)



**Grijano vjetrobransko staklo Quickclear**

Brzo odleđuje ili odmagljuje vjetrobransko staklo, čak u ledenim jutrima za osiguranje udobnosti i preglednosti tijekom cijele godine. (opcija)

**Osvijetljeni prostor za odlaganje s utičnicom za napajanje i USB priključkom**

Pametno skriven pretinac za pohranu, koji se nalazi iznad ploče s instrumentima, opremljen je 12-voltnim napajanjem i USB priključkom. (Standardno s Fordovim audiosustavom)





## Mjesto za sve

Kabina Transita prilagođena vozaču i njegovim potrebama objedinjuje atraktivan izgled s praktičnim rješenjima za odlaganje. Uz mnogo mjesta za boce, telefone i papire, svakodnevni posao vršit ćete lakše i učinkovitije.

### Sjedalo vozača s električnim upravljanjem

Električno prilagodljivo u 10 smjerova i grijano sjedalo vozača s potporom za leđa idealan je izbor za vozila s više vozača. (Nije dostupno)

### Prilagodljivo sjedalo vozača i kolo upravljača

Prilagodljivo sjedalo vozača s naslonom za ruke i kolo upravljača koje se prilagođava Vašoj visini i duljini ruku pomažu Vam da lako pronađete savršen položaj u vožnji. (Standardno)





#### Tu su i Bluetooth® strujanje audiosadržaja

Reproducirajte svoju glazbenu zbirku s mobilnog telefona ili nekog drugog kompatibilnog uređaja putem zvučnog sustava vozila. (Opcija, dio sustava Ford Audio)

#### Navigacija

Na 3D karti prikazane su točke interesa na dodirnom zaslonu u boji od 6 inča sustava Ford SYNC 3. Također sadrži i vijesti o stanju u prometu. (opcija)

#### Potpuna povezivost

Ford SYNC 3 omogućuje upravljanje najpopularnijim mobilnim telefonima USB pogonima s funkcijom Bluetooth® iznenađujuće jednostavnim glasovnim naredbama. (opcija)

#### Pomoći u nuždi\*

Inovativna značajka sustava SYNC koja rabi mobilni telefon uparen i povezan s funkcijom Bluetooth® da bi putnici u vozilu mogli uputiti izravan poziv lokalnom komunikacijskom centru (u više od 40 europskih zemalja i regija) u slučaju sudara vozila pri kojem su se aktivirali zračni jastuci ili se isključila pumpa za gorivo. (Opcija, dio sustava Ford SYNC)

#### Zvučne SMS poruke

Preslušajte dolazne tekstualne poruke s priključenog telefona, uključujući najčešće korištene kratice i emotikone i odgovarajte na njih pomoću 15 unaprijed sastavljenih tekstualnih poruka. Potreban je kompatibilan mobilni telefon. (Opcija, dio sustava Ford SYNC)



\*Potreban je kompatibilan i povezan mobilni telefon. Popis aplikacija kompatibilnih s AppLink možete pregledati na regionalnoj Fordovoj web-stranici ili putem kataloga aplikacija dostupnih u iOS i Android trgovinama. SYNC AppLink i pomoć u nuždi ne podržavaju sve europske jezike.

**Napomena:** Bluetooth® marka i zaštitni znakovi vlasništvo su Bluetooth SIG, Inc. i svaka uporaba tih marki u tvrtki Ford Motor Company Limited i pridruženim tvrtkama podliježe licenci. Ostale robne marke i zaštićena imena pripadaju njihovim vlasnicima.



**Frozen White**

Obična boja karoserije



**Race Red**

Obična boja karoserije



**Tectonic Silver**

Metalik boja karoserije\*



**Stratosphere**

Metalik boja karoserije\*

\*Metalik boje karoserije su opcije dostupne uz nadoplatu.

Ford Transit pokriven je jamstvom od prohrđavanja Ford Corrosion Protection u trajanju od 12 godina od datuma prve registracije. Primjenjuju se važeći uvjeti i odredbe.

**Napomena:** Slike vozila ovdje se koriste samo za ilustraciju boja karoserije i možda ne prikazuju trenutnu specifikaciju. Boje i presvlake prikazane u ovoj brošuri mogu se razlikovati od stvarnih boja zbog ograničenja u korištenim postupcima tiskanja.



**Moondust Silver**

Metalik boja karoserije\*

## 12-godišnje jamstvo na prohrđavanje

Transit ima izdržljivu vanjštinu zahvaljujući temeljitom višefaznom postupku nanošenja premaza. Od voskom ubrizganih čeličnih dijelova karoserije do čvrstog i na habanje otpornog gornjeg sloja, novi materijali i postupci nanošenja jamče dobar izgled vozila tijekom mnogih godina.



**Blazer Blue**  
Obična boja karoserije

**Posebne opcije vozila (SVO)**

Iako se u rasponu Fordovih gospodarskih vozila već nalazi širok raspon dodatnih značajki i opcija, program Posebnih opcija vozila (SVO) ide korak dalje. Raspon praktičnih opcija od akumulatora za otežane uvjete rada do mogućnosti odabira između više od 100 boja kako bi odgovarale bojama vaše tvrtke.

Za više informacija obratite se svom zastupniku za Ford Transit.



**Deep Impact Blue**  
Metalik boja karoserije\*



**Magnetic**  
Metalik boja karoserije\*



**Lunar Sky (Brisbane Brown)**  
Metalik boja karoserije\*



**Shadow Black (Absolute Black)**  
Metalik boja karoserije\*

Napomena: dizajn šarke stražnjih vrata teretnog prostora koja se zakreće za 180° promijenit će se u trećem tromjesečju 2017. godine.

Cinčani premaz

Fosfatni premaz

Elektrogalvanizacija

Gornji premaz

Prozirni premaz (ne s bojom karoserije Frozen White)





# Boje i obloge

Odaberite boju karoserije koja najbolje odražava vaše poslovanje.



## Ambiente

Umetak sjedala Traxon u boji Charcoal Black  
Bočni jastuk sjedala presvučen tkaninom Max u boji Charcoal Black



## Ambiente

Umetak sjedala Artec Vinyl u boji Pewter  
Bočni jastuci sjedala presvučeni tkaninom Prima Vinyl u boji Pewter



## Trend

Umetak sjedala Lane u boji Charcoal Black  
Bočni jastuk sjedala presvučen tkaninom Max u boji Charcoal Black

# Alergološki ispitana unutrašnjost

Unutrašnjost Transita sadržava materijale koji mogućnost alergijske reakcije svode na najmanju moguću mjeru. Modeli s klima-uređajem također sadrže visoko učinkoviti peludni filter radi sprječavanja ulaska prašine i peludi u putnički dio vozila.



MY 2017.5 EDM hr

**Ilustracije, opisi i specifikacije.** Svi podaci u ovom katalogu bili su točni u vrijeme tiskanja. Poslovna politika Forda temelji se na koncepciji kontinuiranog razvoja proizvoda. Pridržano je pravo izmjene specifikacija, boja i cijena modela i opreme, koji su prikazani i opisani u ovoj brošuri, bez prethodne obavijesti. Najnovije informacije uvijek potražite kod zastupnika tvrtke Ford. **Dodatna oprema.** Značajke u ovoj brošuri opisane kao 'Opcija', 'Dodatna oprema/komplet' i sl. ne ulaze u osnovnu cijenu vozila i posebno se naplaćuju, osim ako izričito nije drukčije navedeno. Svi modeli i kombinacije boja ne moraju biti dostupni na svim tržištima. **Napomena.** Neke od slika vozila u ovoj brošuri su pred-proizvodni modeli i/ili su računalno generirane, stoga se dizajn/značajke u konačnoj inačici mogu razlikovati u različitim pojedinostima. Nadalje, neke prikazane značajke na vozilima mogu biti dodatne. **Napomena.** Ova brošura uz originalnu Fordovu dodatnu opremu sadrži i široki raspon proizvoda naših dobavljača. **+**Označena dodatna oprema pažljivo je odabrana prema robnim markama dobavljača dodatne opreme i nije obuhvaćena Fordovim jamstvom jer ti dobavljači daju vlastita jamstva koje možete zatražiti od vašeg prodavača Forda. **Napomena.** Bluetooth® oznaka i logotipi u vlasništvu su tvrtke Bluetooth SIG, Inc. i svaka uporaba tih znakova od strane Ford Motor Company je licencirana. Robna marka iPod i logotipi vlasništvo su Apple Inc. Ostali robni žigovi i trgovačke marke u vlasništvu su pripadajućih vlasnika. **Napomena.** Neke značajke za pomoć pri vožnji i određene sigurnosne značajke opisane u ovoj brošuri dizajnirane su za rad uz pomoć senzora čija izvedba može biti narušena u određenim vremenskim uvjetima i uvjetima okruženja.

Ovo međunarodno izdanje kataloga namijenjeno je samo općoj informativnoj svrsi. Navedene specifikacije ne odnose se ni na jedno tržište. Ilustracije i tekst mogu sadržavati poveznice na modele, značajke ili uvjete koji nisu dostupni na nekim geografskim područjima, bilo kao dio standardne ili dodatne opreme. Osim toga, neke dostupne značajke ne moraju biti prikazane. Iz tog razloga, informacije o najnovijim specifikacijama i važećim cijenama zatražite od Fordovog zastupnika.



Kada vam ova brošura više neće trebati, molimo reciklirajte ju.

Izdavač Ford Motor Company Limited,  
Brentwood, Essex, Engleska.  
Registrirano u Engleskoj, br. 235446.  
BJN 205327 FoE Y57H  
1017/EDM hr  
Lipanj 2017.  
© Ford Motor Company Limited.